



# MRT 50

## EURO 5



MANUAL DE PROPIETARIO





**RIEJU S.A.** agradece la confianza que usted ha depositado en nuestra firma y le felicita por su buena elección.

El modelo **MRT 50 Euro 5** es el resultado de la larga experiencia de **RIEJU**, desarrollando un vehículo de altas prestaciones.

Este Manual de Propietario tiene el objetivo de indicar el uso y mantenimiento de su vehículo, rogamos lea detenidamente las instrucciones e información que le damos a continuación.

Le recordamos que la vida del vehículo depende del uso y mantenimiento que usted le dé, y que el mantenerlo en perfectas condiciones de funcionamiento reduce el coste de las reparaciones.

Este manual hay que considerarlo como parte integrante del vehículo y debe permanecer en el equipamiento base incluso en el caso de cambio de propiedad.

Para cualquier eventualidad, consulte al concesionario **RIEJU** que le atenderá en todo momento o acceda: **[www.riejumoto.es](http://www.riejumoto.es)**

Recuerde que para un correcto funcionamiento de su vehículo, exigir siempre recambio original.



## ÍNDICE

Descripción del vehículo .....	6	Tiempo total .....	27
Registro del vehículo .....	7	Tiempos parciales .....	27
Entrega del vehículo .....	8	Botón de selección .....	28
Inspección previa del vehículo .....	9	Uso del cronómetro .....	28
Datos técnicos .....	12	Registro de velocidad .....	28
Localización de los números de serie .....	14	Configuración .....	30
Elementos principales del vehículo .....	16	Diámetro de la rueda y nº de pulsos ....	30
Maneta de embrague .....	18	Cuentakilómetros "B" .....	32
Maneta del freno delantero .....	18	Indicadores .....	33
Maneta del estérter .....	19	Tiempo total .....	35
Conmutadores del manillar .....	20	Trayecto A / Trayecto B .....	36
Conmutador de intermitencia .....	20	Reloj .....	38
Pulsador de claxon .....	21	Tiempo de conducción .....	39
Conmutador de luces .....	21	Selección de unidad (km/millas) .....	40
Cerradura .....	22	Visualización de longitud rueda .....	41
Cuentakilómetros "A" .....	23	Temperatura elevada del refrigerante .	43
Indicadores .....	24	Indicador de diagnóstico a bordo .....	43
Botón de ajuste .....	26	Suspensión delantera .....	44
Selección de Km/Millas .....	26	Suspensión trasera .....	44
Uso del TRIP (Recorrido parcial) .....	26	Pedal del freno trasero .....	45
		Pedal del cambio de marxas .....	45



Caballote .....	46	Nivel del líquido de freno trasero .....	63
Depósito de gasolina .....	47	Embrague - Ajuste .....	64
Grifo de gasolina .....	48	Cable del gas - Ajuste .....	65
Neumáticos .....	49	Pastillas de freno .....	66
Conducción .....	50	Sistema de refrigeración .....	67
Puesta en marcha del motor .....	51	Depósito de aceite .....	68
Aceleración .....	53	Bujía .....	69
Frenada .....	53	Aceite del cárter - revisión y rellenado .....	70
Parada .....	53	Filtro del aire .....	72
Rodaje .....	54	Juego de la dirección .....	74
Mantenimiento .....	55	Lubricación general .....	75
Cadena de transmisión .....	55	Tabla de mantenimiento .....	76
Bombilla faro delantero .....	56	Limpieza y almacenamiento prolongado .....	78
Regulación altura del faro .....	58	Limpieza .....	78
Luz trasera .....	59	Almacenamiento prolongado .....	79
Luz de matrícula .....	59	Garantía .....	80
Frenos .....	60		
Freno delantero - ajustar recorrido de la maneta .....	61		
Freno trasero - ajustar recorrido del pedal .....	61		
Nivel del líquido de freno delantero .....	62		



## DESCRIPCIÓN DEL VEHÍCULO

Este ciclomotor incorpora un motor monocilíndro de dos tiempos con refrigeración por agua. Su cilindrada es de 50 centímetros cúbicos, con un diámetro de émbolo de 40,3mm. y una carrera de 39mm.

Embrague de discos múltiples de acero y de fricción con muelles de presión constante, sumergidos en baño de aceite.

El motor va anclado sobre un chasis perimetral de gran resistencia, con rodamientos de dirección de tipo cónico.

La suspensión delantera consta de una horquilla hidráulica con barras de 37mm de diámetro. La suspensión trasera consta de un amortiguador hidráulico mecánico que proporciona gran suavidad de funcionamiento.

Los frenos delanteros y trasero son de disco y acero inoxidable de 260 mm el delantero y 200 mm el trasero.



## REGISTRO DEL VEHÍCULO

Anote los números de serie del chasis y del motor que le servirán para todos los efectos (Certificado de características, seguros, Matricula, etc..).

Estos números le serán útiles para cualquier sugerencia o reclamación, así como para solicitar piezas de recambios.

Número de serie del chasis (p.14)

Número de serie del motor (p.14)

Sello del concesionario



## ENTREGA DEL VEHÍCULO (realizar en la primera entrega)

- MANUAL USUARIO  
Explicar la importancia de leerlo y entender toda la información. Hacer hincapié en las secciones sobre prácticas de seguridad y mantenimiento.
- TARJETA REGISTRO GARANTÍA  
Rellenar información necesaria, y entregar la copia al cliente.
- MANEJO  
Explicar el manejo correcto del vehículo.
- ADVERTENCIAS  
Explicar la importancia de las advertencias para garantizar una larga “vida” del vehículo.
- LLAVES  
Entrega del juego completo. Aconsejar realizar un juego de repuesto.
- PRIMERA REVISIÓN  
Explicar la importancia de la revisión de los 1.000 Km.
- MANTENIMIENTO PERIÓDICO  
Explicar necesidad de mantenimiento periódico e indicar que el no cumplimiento de las pautas de verificación y entrada a taller son motivo de la “Pérdida de Garantía del vehículo”.





## INSPECCIÓN PREVIA DE ENTREGA (Ajustes)

- Aspecto general** .....  .....
- Motor**
- Nivel de aceite del motor .....  .....
  - Vaciado de la cuba del carburador .....  .....
- Chasis**
- No hay fugas de combustible en: Salida del depósito, grifo de combustible y líneas de suministro ...  .....
  - Freno delantero y trasero - Purga si es necesario .....  .....
  - Nivel de refrigerante, si procede .....  .....
  - Guardabarros delantero, trasero y soportes de fijación .....  .....
  - Ruteado de la instalación eléctrica alrededor de la columna de dirección .....  .....
  - Alineación de las ruedas delanteras, traseras y pares de apriete de los ejes de las ruedas ....  .....
  - Radios de las ruedas delanteras y traseras .....  .....
  - Presión de los neumáticos .....  .....
  - Tensión de la cadena .....  .....
- Comprobación del equipo**
- Funcionamiento y juego libre del acelerador. Ajustar si es necesario .....  .....
  - Desengrasar ambos discos de freno .....  .....
  - Bloqueo de la dirección o bloqueo antirrobo .....  .....
  - Funcionamiento del motor de arranque eléctrico y de la palanca de arranque (según modelo) ....  .....



- Estado general de la suspensión delantera y trasera .....  .....
- Cable de embrague correctamente ajustado .....  .....
- Funcionamiento del cierre del tapón de combustible .....  .....
- Comprobación general de tuercas y tornillos: Pinzas / discos, transmisión / piñones, tuercas de las ruedas, basculante, soportes del motor, sistema de escape, amortiguador, selector de marchas, pedal de freno / palancas, tuercas del colector, etc. ....  .....

### **Depósito de gasolina**

- Compruebe que el depósito no está en contacto con el bastidor .....  .....

### **Componentes de circulación**

- El cuadro de instrumentos digital se autocomprueba cuando se conecta el encendido está conectado (depende del modelo) .....  .....
- Ajuste de la altura del faro .....  .....
- Luz de freno al presionar las palancas de freno LH y RH .....  .....
- Intermitentes delanteros, traseros y clips de montaje. ....  .....
- Funcionamiento del claxon .....  .....

### **PRUEBA EN CARRETERA, mínimo de 10 kms**

- Funcionamiento del motor y de la caja de cambios .....  .....
- Agarre en carretera y suspensiones .....  .....
- Frenado y funcionamiento del ABS (Si está instalado) .....  .....
- No hay ruidos anormales .....  .....

**DESPUÉS DE LA PRUEBA EN CARRETERA**

- Aguja del carburador, ajustar si es necesario (Si es un modelo de carburación) .....  .....
- Fugas de refrigerante .....  .....
- Sistema de combustible, incluidos los tubos, clips y todas las partes asociadas donde puedan aparecer fugas .....  .....
- Compruebe con la herramienta de diagnóstico los códigos de avería y borrarlos si procede (depende del modelo) .....  .....
- COMPROBACIÓN DE LA APARIENCIA FINAL** .....  .....

Fecha

Firma del fabricante



## DATOS TÉCNICOS

INFORMACIÓN GENERAL	ENDURO / SUPERMOTARD
Combustible	Gasolina sin plomo E5
Filtro de aire	Espuma
Bomba de aceite	Mecánica
Bomba de agua	Bomba Centrífuga de simple succión
Bujía - Espacio chispa	NGK BR9 ES (0,6-0,7mm (0,028-0,031"))
Peso en seco	85 Kg
Depósito de gasolina	6,32 L

DIMENSIONES	ENDURO	SUPERMOTARD
Distancia entre ejes	1.405 mm	1.380 mm
Longitud	2.150 mm	2.070 mm
Altura	1.165 mm	1.145 mm
Anchura	800 mm	800 mm
Altura sillín	890 mm	870 mm



CHASIS	ENDURO	SUPERMOTARD
Chasis	Doble Viga Perimetral de acero de alta Resistencia. Sub-chasis Trasero Desmontable	
Suspensión delantera	Horquilla Ø37mm	
Suspensión trasera	Amortiguador Mono-shock	
Neumático delantero	80/90-21"	100/80-17"
Neumático trasero	110/80-18"	130/70-17"
Freno delantero	Disco Ø260mm	
Freno trasero	Disco Ø200mm	

MOTOR	ENDURO / SUPERMOTARD
Tipo	Minarelli NG 50cc. 2t Mezcla Separada
Diámetro x Carrera	40,3 x 39 mm.
Cambio	6 Velocidades. Cambio al Pie.
Refrigeración	Agua
Arranque	Kick Start
Lubricación	Cuerpo Inundado
Tipo de aceite	10W40 GRO
Cantidad de aceite	
Sin sustitución del conjunto filtro aceite	0,95 l (1,00 US qt) (0,84 Imp. qt)
Con sustitución del filtro de aceite	1,00 l (1,06 US qt) (0,88 Imp. qt)



## LOCALIZACIÓN DE LOS NÚMERO DE SERIE

### Número de identificación del chasis

Es el número (1) que figura troquelado sobre la parte derecha de la pipa de dirección.

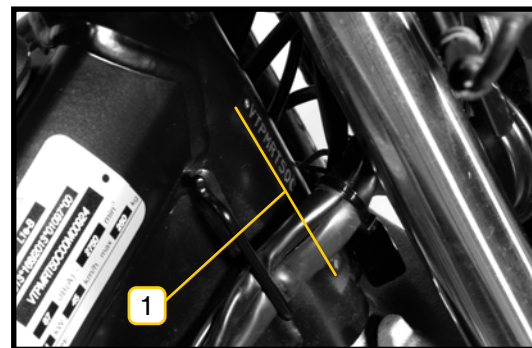

### Número de identificación del motor

Es el número (1) que está marcado en la parte superior del semicárter izquierdo del motor.

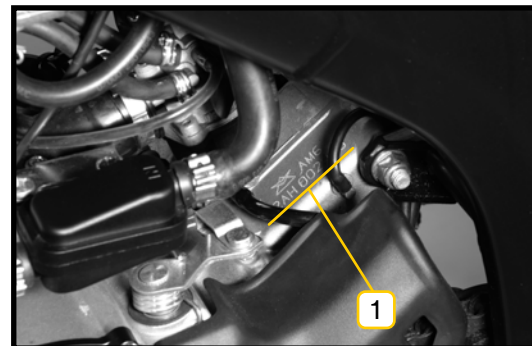



### Etiqueta del constructor

Su **RIEJU** dispone de una placa de identificación (1) donde se detalla: fabricante, número de bastidor, número de homologación y nivel de emisiones sonoras.

El número de bastidor está también troquelado en el lado derecho de la pipa de dirección.





## ELEMENTOS PRINCIPALES DEL VEHÍCULO



- 1- Intermitentes traseros
- 2- Sillín
- 3- Empuñadura gas
- 4- Retrovisor izquierdo
- 5- Faro delantero
- 6- Disco del freno trasero
- 7- Palanca freno trasero
- 8- Escape
- 9- Intermitentes delanteros
- 10- Tapón depósito gasolina E5

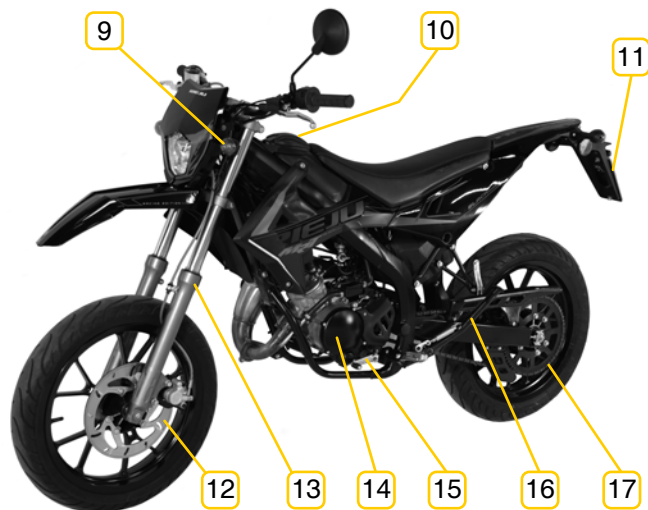

- 11- Porta-matrícula
- 12- Disco del freno delantero
- 13- Suspensión delantera
- 14- Motor
- 15- Palanca cambio de marxas
- 16- Caballete
- 17- Cadena de transmisión



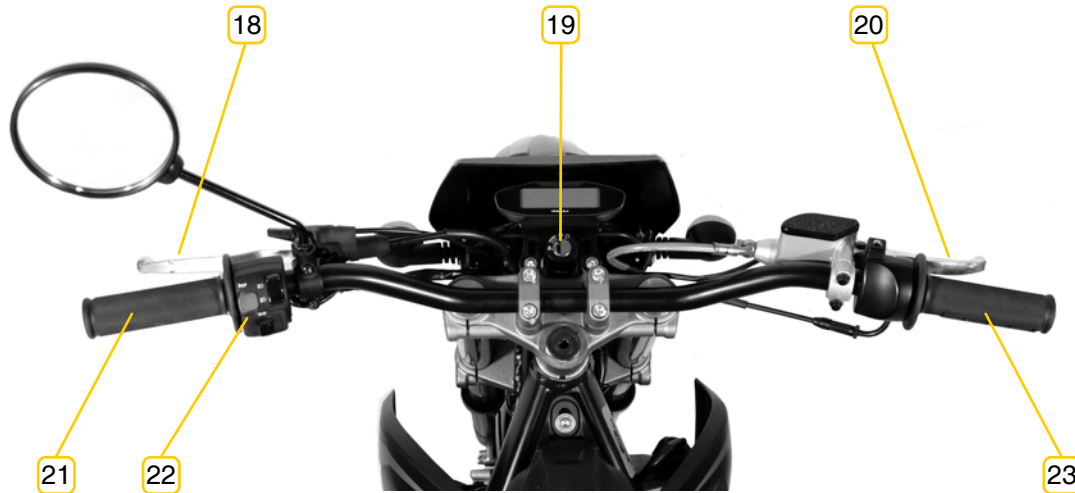

18- Palanca embrague  
19- Cerradura

20- Palanca freno delantero  
21- Empuñadura izquierda

22- Mandos luces/dirección/claxon  
23- Empuñadura gas



## MANETA DE EMBRAGUE

La maneta de embrague está situada en la parte izquierda del manillar.

Para accionarla, apretar la maneta hacia el puño.



## MANETA DEL FRENO DELANTERO

La palanca de freno delantero está situada en la parte derecha del manillar.

Para accionar dicho freno, apretar la palanca hacia el manillar.

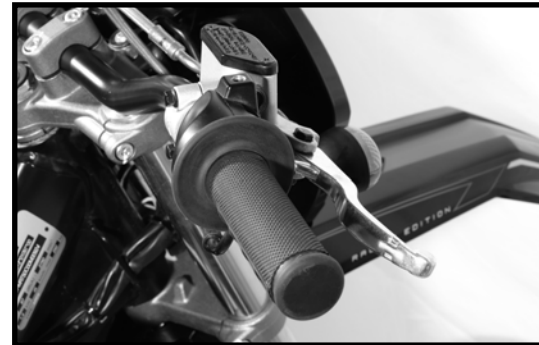



## MANDO DE ESTÁRTER

Cuando el motor se encuentra frío es necesario accionar el estárter para arrancar el vehículo.



**ATENCIÓN:** Una vez el motor esté a la temperatura normal de funcionamiento, soltar la palanca de estárter a su posición de reposo, ya que podría provocar el mal funcionamiento del motor.





## CONMUTADORES DEL MANILLAR



### Conmutador de intermitencia

Consta de tres posiciones:

**A** - En la posición central está desactivada

**B** - En la posición derecha para cuando tenga que hacer un giro a la derecha.

**C** - En la posición izquierda para cuando tenga que hacer un giro a la izquierda.

Asegurarse que el botón siempre retorna a la posición central.

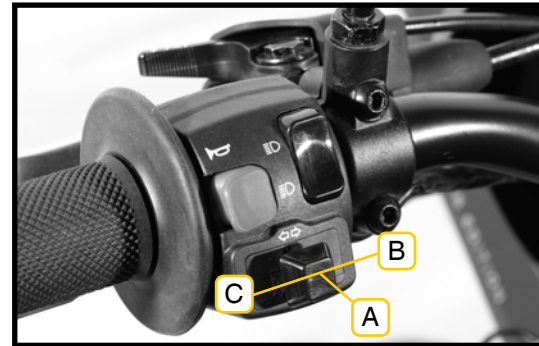

**CONSEJO:** No olvide, después de haber realizado el giro, situar el conmutador en posición central presionando el botón.



### Pulsador de claxon

Accionar el botón para tocar el claxon (D).



Recuerde que está prohibido emplear señales acústicas de sonido estridente y sin motivo reglamentariamente permitido.

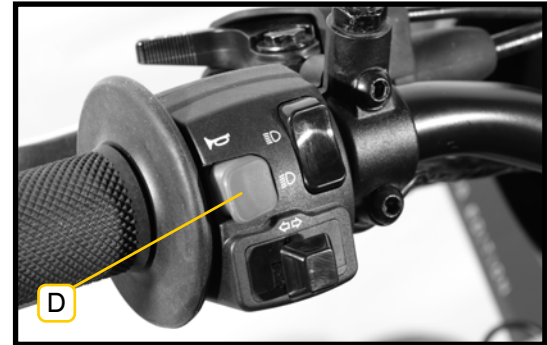

### Conmutador de luces

Consta de dos posiciones:

En la posición inferior activada el faro está encendido con las luces de cruce (E).



En la posición superior activada el faro está encendido con las luces largas (F).

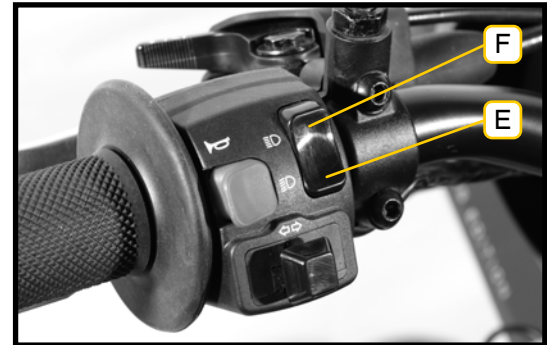



## CERRADURA



La cerradura está situada en la parte central del manillar, entre el manillar y el velocímetro.

Desde la cerradura se podrá controlar el encendido del vehículo y el bloqueo del manillar.

### Encendido/apagado

- 1- Situe la llave en esta posición .

### Bloqueo/desbloqueo del manillar

- 1- Girar el manillar, completamente, hacia la izquierda.
- 2- Situe la llave en esta posición .
- 3- Presione la llave y gírela hasta la posición .
- 4- Retire la llave.



Conexión del sistema eléctrico.



Desconexión del sistema eléctrico.



Bloqueo de la dirección y desconexión del sistema eléctrico.



## CUENTAKILÓMETROS “A”

### Indicadores

Intermitente izq.  
Neutral  
Fallo motor  
Luces largas

### Velocímetro

Unidades Km/h ó Mph

### Cronómetro

#### Registro de velocidad:

Velocidad promedio y velocidad máxima

### Indicadores

Intermitente derecho  
Temperatura motor  
Aceite motor



### Botón de Selección

Pulse el Botón de Selección en la pantalla principal para cambiar entre el modo reloj, registrar velocímetro, cronógrafo y velocidad máxima.

### Cuentakilómetros

Rango de visualización: 0-99999 km (millas), se reinicia automáticamente después de 99999 km (millas)

Unidad de visualización: 1 km (milla)

### Cuentakilómetros parcial

Rango de visualización: 0-999.9 km (millas), se reinicia automáticamente después de 999.9 km (millas)

Unidad de visualización: 0.1 km (milla)



## Indicadores



### Testigo “Neutral” de marchas

Este testigo se enciende cuando la palanca de cambio de marcha está en la posición neutra.



### Testigo de temperatura motor

Este testigo es muy importante ya que nos indica un aumento excesivo en la temperatura del motor, este exceso de temperatura puede ser debido a varios factores.



**ATENCIÓN:** No debe circular con este testigo encendido ya que se pueden ocasionar graves daños en el motor, acuda lo antes posible a su concesionario RIEJU.



### Testigo de aceite

El indicador rojo se ilumina cuando el nivel de aceite de mezcla es bajo, es decir cuando alcanza el nivel de reserva. Cuando se encienda la luz, es necesario llenar el deposito de aceite lo antes posible.

**ATENCIÓN:** Si el deposito no está lleno, el motor podría dañarse seriamente. La garantía no cubre daños producidos por el funcionamiento del vehiculo sin aceite de mezcla.



**Testigo de luces “Largas”**

Este testigo se enciende cuando llevamos puestas las luces “largas” o de carretera en el vehículo.

**Testigo de intermitentes**

Este testigo se enciende cuando tenemos seleccionado las luces de intermitencia (derecha o izquierda).

**Testigo de fallo motor**

El testigo de fallo motor nos indica que algún parámetro del sistema de carburación o encendido del motor no es correcto.

El testigo puede dar unos destellos al iniciar el contacto que no corresponden a ninguna avería.



**ATENCIÓN:** No debe circular con este testigo encendido ya que se pueden ocasionar graves daños en el motor, acuda lo antes posible a su concesionario RIEJU.



## Botón de ajuste

### Selección de Km/Millas

En la pantalla principal (función “ODO” seleccionada) mantenga el Botón de Ajuste 3 segundos para cambiar la unidad de velocidad de km a millas.

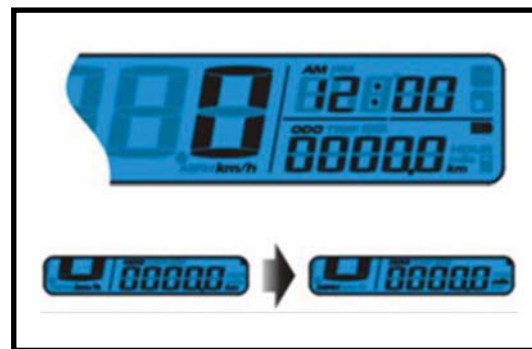

### Uso del TRIP (Recorrido parcial)

**Botón de Ajuste** una vez para cambiar la función “ODO” (cuentakilómetros) a “TRIP A” (viaje).

Pulse y mantenga 3 segundos el **Botón de Ajuste** para inicializar el “TRIP A”.

Pulse el **Botón de Ajuste** para cambiar de “TRIP A” a “TRIP B”.

Pulse y mantenga 3 segundos el Botón de Ajuste para inicializar el “TRIP B”.





### Tiempo total

Pulse el **Botón de Ajuste** para cambiar de "TRIP B" al tiempo total de uso "HOUR"(este valor no se puede poner a cero).

### Tiempos parciales

Pulse el **Botón de Ajuste** para cambiar del tiempo total de uso "HOUR" a Tiempo parcial A "HOUR A".

Pulse y mantenga 3 segundos el **Botón de Ajuste** para inicializar el Tiempo parcial A.

Pulse el **Botón de Ajuste** para cambiar de Tiempo parcial A a Tiempo parcial B

Pulse y mantenga 3 segundos el **Botón de Ajuste** para inicializar el Tiempo parcial B.

Pulse el **Botón de Ajuste** para volver de Tiempo parcial B a la pantalla principal.

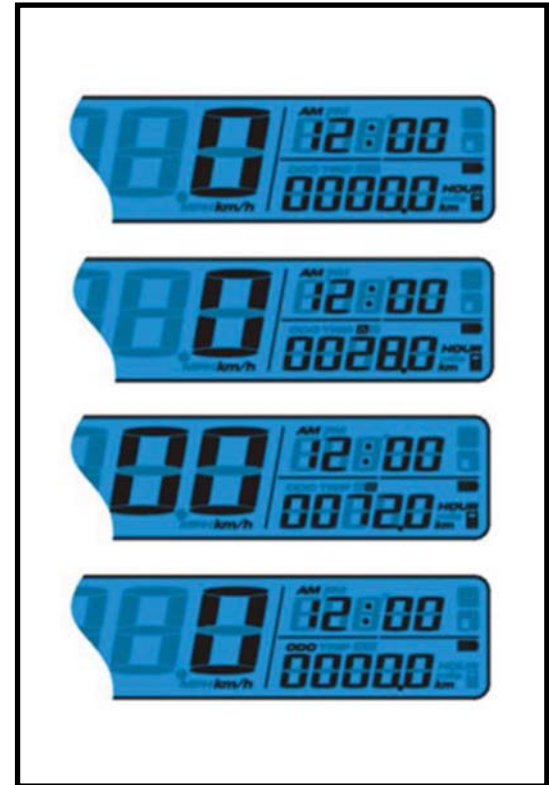



## Botón de selección

### Uso del cronómetro

Pulse el **Botón de Selección** en la pantalla principal para cambiar de Reloj a cronómetro.

Pulse y mantenga 1 segundo el **Botón de Selección** para inicializar el cronómetro.

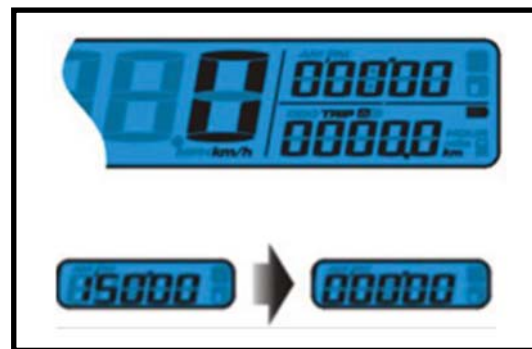

### Registro de velocidad

El registro de velocidad nos indica la velocidad máxima y promedio que se ha obtenido. Pulse el **Botón de Selección** para cambiar de Cronómetro a Registro de Velocidad.

Pulse y mantenga 3 segundos el **Botón de Selección** para inicializar el Registro de Velocidad. La Velocidad Media y la Velocidad Máxima se muestran con rotación de 3 segundos.

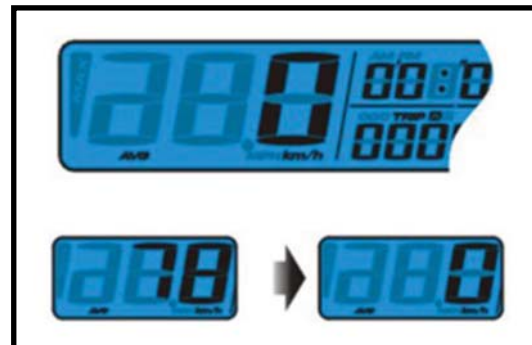



Pulse el **Botón de Selección** para volver del Registro de velocidad a la pantalla principal.





## Configuración

Para acceder al menú de configuración en la pantalla principal, pulse el Botón de Ajuste y Botón de Selección a la vez durante 3 segundos.

### Diámetro de la rueda y nº de pulsos

En la pantalla "SPEED" Pulse el **Botón de Ajuste** para entrar en el sub-menú de la circunferencia del neumático.

Pulse el **Botón de Ajuste** para mover el dígito que desea cambiar y el **Botón de Selección** para cambiar los valores.

Una vez introducido el valor de circunferencia de neumático presione el **Botón de Ajuste** para entrar en el sub-menú del número de pulsos.

Pulse el **Botón de Ajuste** para mover el dígito que desea cambiar y el **Botón de Selección** para cambiar los valores.

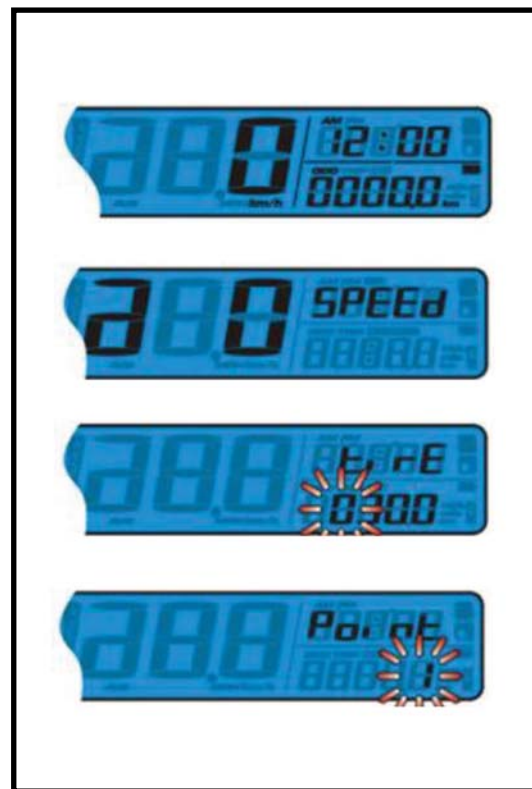



### Valores diámetro de rueda y número de pulsos

Los valores del diámetro de rueda y número de pulsos deben ser los siguientes:

NEUMÁTICO	DIÁMETRO	PULSOS
ENDURO	2100	6
SUPERMOTARD	2030	6



**ATENCIÓN:** Introducir valores diferentes de los indicados hará que la velocidad que marque el cuenta Km no sea correcta, cualquier consecuencia derivada de no tener los valores correctos no serán responsabilidad de Redie.



## CUENTAKILÓMETROS “B”

### Indicadores

Intermitente izquierdo  
Intermitente derecho

### Botón de Selección

Pulse el Botón de Selección en la pantalla principal para cambiar entre el modo reloj, registrar velocímetro, cronógrafo y velocidad máxima.

### Velocímetro

Unidades Km/h ó Mph

### Temperatura

Indica un exceso de temperatura del motor

### Hora

Indica la hora en formato de 12 o 24 horas

### Indicadores

Luces largas

### Botón de ajuste

Pulse el botón para seleccionar las opciones de configuración

### Indicadores

Neutral



### Indicadores

Aceite motor

### Diagnostico

Indica un error en el sistema

### Cuentakilómetros

Rango de visualización: 0-99999 km (millas), se reinicia automáticamente después de 99999 km (millas)

Unidad de visualización: 1 km (milla)

### Cuentakilómetros parcial

Rango de visualización: 0-999.9 km (millas), se reinicia automáticamente después de 999.9 km (millas)

Unidad de visualización: 0.1 km (milla)





## Indicadores



### Testigo “Neutral” de marchas

Este testigo se enciende cuando la palanca de cambio de marcha está en la posición neutra.



### Testigo de temperatura motor

Este testigo es muy importante ya que nos indica un aumento excesivo en la temperatura del motor, este exceso de temperatura puede ser debido a varios factores.



**ATENCIÓN:** No debe circular con este testigo encendido ya que se pueden ocasionar graves daños en el motor, acuda lo antes posible a su concesionario RIEJU.



### Testigo de aceite

El indicador rojo se ilumina cuando el nivel de aceite de mezcla es bajo, es decir cuando alcanza el nivel de reserva. Cuando se encienda la luz, es necesario llenar el depósito de aceite lo antes posible.

**ATENCIÓN:** Si el depósito no está lleno, el motor podría dañarse seriamente. La garantía no cubre daños producidos por el funcionamiento del vehículo sin aceite de mezcla.



### **Testigo de luces “Largas”**

Este testigo se enciende cuando llevamos puestas las luces “largas” o de carretera en el vehículo.



### **Testigo de intermitentes**

Este testigo se enciende cuando tenemos seleccionado las luces de intermitencia (derecha o izquierda).



### **Diagnóstico de a bordo**

El icono de mantenimiento parpadeará cuando se detecte un fallo en el diagnóstico de a bordo.



## TOTAL (cuentakilómetros o tiempo de conducción)

El panel de instrumentos ofrece un cuentakilómetros y un contador de tiempo de conducción; ambos aparecen en la pantalla LCD. En cuanto al tiempo de conducción, se obtiene del cristal de cuarzo interno. Cada vez que se pone la motocicleta en marcha, este contador va contando el tiempo.

Esta opción puede visualizarse a través del botón "MODO".

Se iluminan 6 dígitos y el icono "TOTAL".  
Los ceros iniciales se suprimen.

El rango de visualización va de 0 a 999999 km (o millas) u horas. Si el TOTAL es superior a 999999 unidades, este quedará fijado en 999999.

Unidad de visualización mínima: 1 km (o milla) u hora.





## Trayecto A / Trayecto B (distancia o tiempo de conducción)

El panel de instrumentos proporciona 2 trayectos, que se visualizan en la pantalla LCD.

Esta opción puede visualizarse a través del botón "MODO".

4 dígitos (3 dígitos + punto decimal + 1 dígito), icono "TRIP" iluminado y "A" o "B" a la izquierda. Los ceros iniciales se suprimen.

El rango de visualización va de 0.0 a 999.9 km (o millas) y horas.

El contador Trip A y B cuenta desde 0 hasta 999,9 (621,3 millas) y vuelve a 0 para continuar contando.

Unidad de visualización mínima: 0,1 km (o millas) u horas.





Trip A o B se reinician manteniendo pulsado el botón "AJUSTE" durante más de 2 segundos cuando esté seleccionado.

Trip A o B muestran el tiempo de conducción del trayecto A o B pulsando el botón "AJUSTE" durante menos de 2 segundos.

El tiempo de conducción se muestra en formato de número decimal. Por ejemplo, 30 minutos es 0.5, o 1 hora y 20 minutos es 1.3.



## Reloj

El panel de instrumentos ofrece un reloj, que se muestra en la pantalla LCD.

La hora se obtiene del cristal de cuarzo interno y se conserva mientras el panel de instrumentos tenga una pila de botón instalada.



Formato de hora	Si la unidad de medida son km ⇒24h.
	Si la unidad de medida son millas ⇒12 h.
Precisión del reloj	±2 s/día (25 °C)



## Tiempo de conducción

El panel de instrumentos muestra el tiempo de conducción, que aparece en la pantalla LCD.

Este tiempo se obtiene del cristal de cuarzo interno.

Cada vez que se pone la motocicleta en marcha, se va contando este tiempo.





## Selección de unidad (km o millas)

El panel de instrumentos ofrece la posibilidad de cambiar las unidades.

Si pulsa el botón "AJUSTE" durante más de 10 segundos con ODO o TOTAL TIME seleccionado, la unidad actual cambiará.

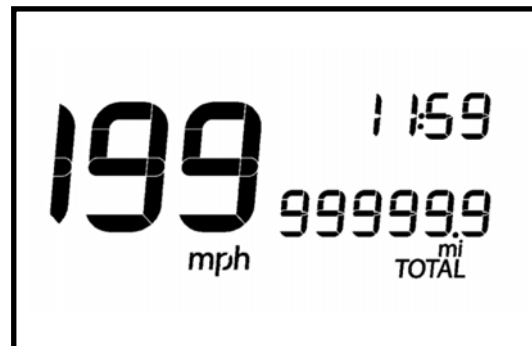





## Visualización de longitud de rueda

El panel de instrumentos ofrece la posibilidad de cambiar la longitud de rueda y visualizarla.

Para editar este valor, pulse el botón “MODO” durante 10 segundos con TOTAL ODO seleccionado. Para cambiar este valor, pulse el botón “MODO” para seleccionar el valor bajo (2030 mm) o el botón “AJUSTE” para seleccionar el valor alto (2100 mm).

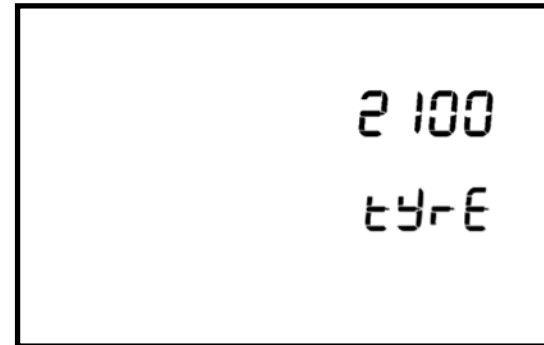
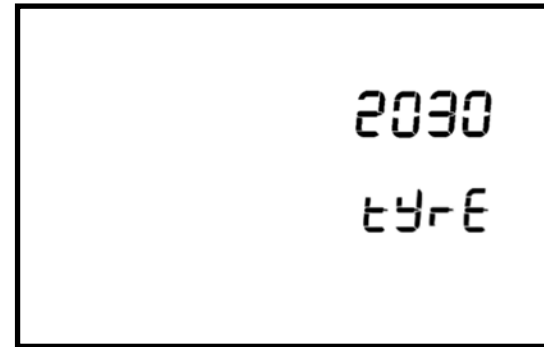



Si pulsa el botón “MODO” y “AJUSTE” durante más de 2 segundos, la longitud de rueda se guardará. El panel de instrumentos mostrará “Saved” durante 1 segundo.

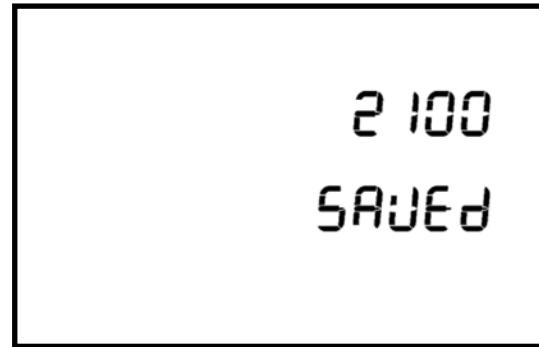



### Temperatura elevada del refrigerante

El icono de temperatura alta del refrigerante parpadeará si se detecta una temperatura elevada.

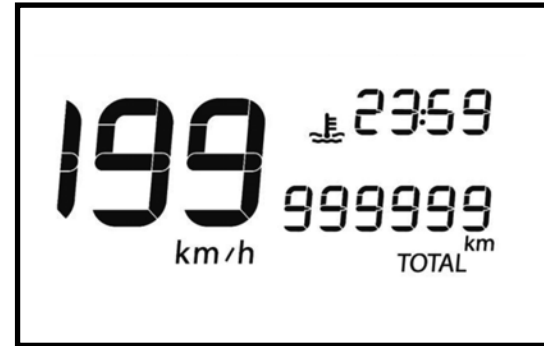

### Indicador de diagnóstico a bordo

El icono de mantenimiento parpadeará cuando se detecte un fallo en el diagnóstico de a bordo.





## SUSPENSIÓN DELANTERA

La suspensión delantera consta de una horquilla hidráulica, dotada de los medios más avanzados en cuanto a tecnología y diseño.

Horquilla	Hidráulica con Barras de 37 mm.
Cantidad de aceite	310 c.c. por barra
Tipo de aceite	GRO SAE 15W



## SUSPENSIÓN TRASERA

La suspensión trasera esta formada por un amortiguador hidráulico mecánico que proporciona gran suavidad de funcionamiento.





### PEDAL DEL FRENO TRASERO

El pedal de freno trasero, está en el lado derecho del ciclomotor. Para accionarlo presione con el pie hacia abajo.



Presione el pedal con suavidad para evitar el bloqueo y derrape de la rueda trasera.



### PEDAL DEL CAMBIO DE MARCHAS

Está situado bajo la parte izquierda del motor, se acciona con el pie acompañándolo por todo su recorrido, dejándolo volver a su posición de reposo antes de cambiar de nuevo la marcha. Para introducir la primera se aprieta el pedal pisando hacia abajo. Para entrar las otras marchas elevar la palanca hacia arriba levantándola con la punta del pie.

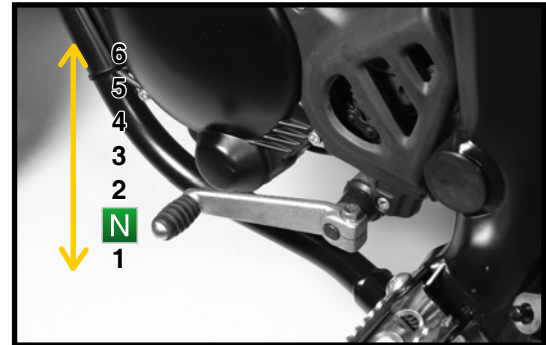



## CABALLETE

El caballete se encuentra situado en el lado izquierdo del vehículo.

Para el despliegue mantenga el vehículo en posición vertical y ayúdese del pie hasta realizar todo el recorrido.



**ATENCIÓN:** No soltar el vehículo hasta comprobar que está completamente estable.

Para el pliegue, sujete el vehículo por el manillar, a continuación coloque el pie por la parte posterior y ponga el vehículo en posición vertical para que el caballete retorne a su posición de plegado.



Revisar a menudo el estado y limpieza de los muelles. Si éstos están sucios o deteriorados pueden provocar un mal repliegue del mismo.

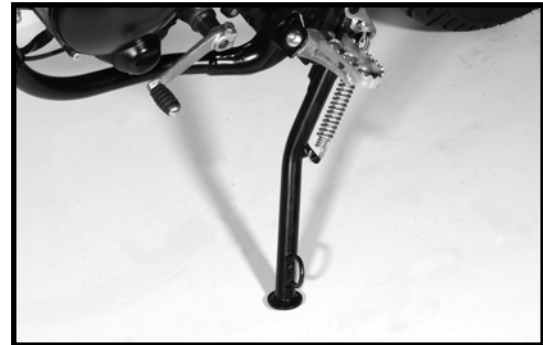
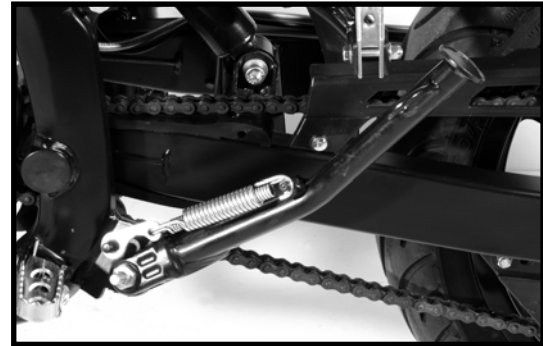



## DEPÓSITO DE GASOLINA

Para acceder al tapón del depósito proceda de la siguiente manera:

1- Introduzca la llave en la cerradura i gire 1/2 vuelta hacia la izquierda.

La tapa incorpora un muelle que facilita la apertura.

2- Abra la tapa para acceder al tapón del depósito.

3- Girar el tapón del depósito en sentido antihorario hasta liberarlo del depósito.



**ATENCIÓN:** La gasolina es extremadamente inflamable. Cuando manipule gasolina asegurarse que en la zona no hay chispas ni llamas y está completamente ventilada.

### CAPACIDAD DEL DEPÓSITO

6,32 litros





## GRIFO DE GASOLINA

El grifo de gasolina está colocado en la parte izquierda del vehículo, debajo del depósito de combustible. Dispone de 3 posiciones:

**OFF:** Con la palanca en esta posición, el combustible no pasará. Coloque la palanca en esta posición cuando el motor no esté funcionando.

**ON:** Con la palanca en esta posición, el combustible pasa al carburador.

La conducción normal se realiza con la palanca en esta posición.

**RES:** Esta posición es la de RESERVA. Si se queda sin combustible mientras conduce teniendo la palanca en posición "ON", gire la palanca a esta posición. Llenar el depósito lo antes posible, luego, es importante no olvidarse de girar la palanca a "ON"

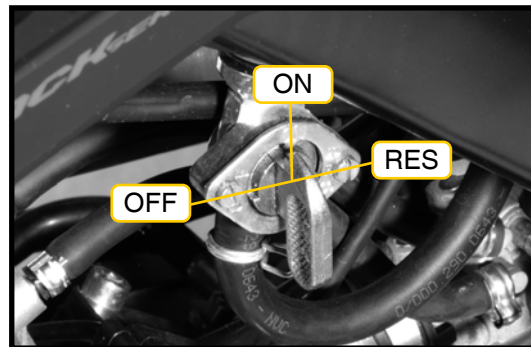

No conducir de forma habitual en la posición de reserva ya que podría quedarse sin gasolina.





## NEUMÁTICOS

La presión de los neumáticos influye directamente en la estabilidad y confort del vehículo, en el espacio de frenado, y sobre todo en la seguridad del usuario, por tanto, verificar la presión de inflado.



**CONSEJO:** Verificar que la llanta no esté descentrada, así como el desgaste del neumático. No sobrecargar el vehículo ya que además de perder estabilidad, aumenta el desgaste de los neumáticos.



**ATENCIÓN:** Cuando la presión es muy alta o incorrecta los neumáticos dejan de amortiguar, transmitiendo sacudidas y golpes directamente al chasis y manillar, afectando negativamente en la seguridad y confort en la conducción.



NEUMÁTICO	DELANTERO	TRASERO
ENDURO	1,7 Kg/cm <sup>2</sup>	1,8 Kg/cm <sup>2</sup>
SUPERMOTARD	2,2 Kg/cm <sup>2</sup>	2,4 Kg/cm <sup>2</sup>



## CONDUCCIÓN

Comprobaciones antes de la conducción.

COMPONENTE	COMPROBAR	SI ES NECESARIO...
Puño acelerador	El juego	
Neumáticos	La presión, estado y desgaste	Inflar o sustituir
Dirección	La suavidad de la dirección, la flexibilidad del movimiento, que no presente holguras	
Faro delantero	La iluminación	Sustituir
Luz de freno	La iluminación	Sustituir
Indicadores de posición	La iluminación	Sustituir
Panel de instrumentos	La iluminación	Sustituir
Discos de freno	Que no estén dañados y completamente limpios	Sustituir
Frenos	El juego de las palancas Nivel de líquido de frenos	Ajustar Rellenar



**ATENCIÓN:** Las comprobaciones antes de la conducción deben realizarse cada vez que el vehículo sea utilizado. Si se observa alguna anomalía, debe ser reparada antes de utilizar el vehículo.



## Puesta en marcha del motor

1- Comprobar si el motor está en punto muerto y cerrar completamente el puño del acelerador.

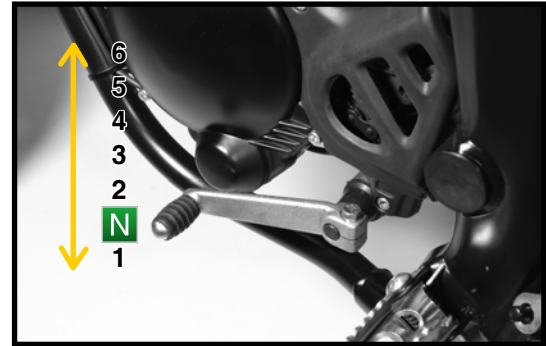

2- Girar la llave hacia la derecha hasta la posición .

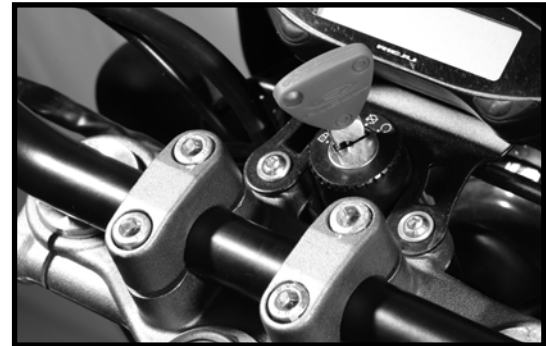



- 3- Desplegar la palanca de arranque con el pie.
- 4- Presionar con el pie hacia abajo energicamente.
- 5- Soltar la palanca al llegar al final del recorrido.
- 6- A continuación apretar la palanca de embrague y entrar la primera marcha.
- 7- Soltar progresivamente la palanca de embrague a la vez que se acelera suavemente.



**CONSEJO:** No acelerar a fondo ni hacer girar el motor a un elevado número de vueltas hasta que el motor esté suficientemente caliente.



**ATENCIÓN:** Recuerde que no debe dejar el motor en marcha en un recinto cerrado, pues los gases tóxicos del escape podrían provocar graves consecuencias de salud.





## Aceleración

La velocidad puede ajustarse abriendo o cerrando el acelerador.

Girando la empuñadura hacia atrás aumenta la velocidad y girandola hacia delante disminuimos la velocidad.

## Frenada

Cerrar el puño de gas, accionar los frenos delantero y trasero a la vez aumentando la presión progresivamente.



**ATENCIÓN:** Las frenadas bruscas pueden ocasionar derrapadas o rebotes.

## Parada

Cerrar el puño de gas, accionar ambos frenos simultáneamente y cuando el vehículo ha reducido su velocidad apretar a fondo la palanca de embrague.

Para parar el motor, quitar el contacto por medio de la llave.

Una vez el motor está parado cerrar siempre el grifo de gasolina.



## Rodaje

El período más importante de la vida de su ciclomotor es el que se encuentra entre el kilómetro 0 y los 500 Km. Por esta razón le rogamos que lea cuidadosamente las siguientes instrucciones.

Durante los primeros 1.000 Km no debe sobrecargar el ciclomotor ya que el motor es nuevo y las distintas partes del motor se desgastan y pulen entre sí, hasta su funcionamiento perfecto.

Durante este período debe evitarse el uso prolongado del motor a unas altas revoluciones, o en condiciones que pudieran ocasionar un calentamiento excesivo.



**ATENCIÓN:** Cómo se indica en su manual de Servicio debe entrar al Taller Oficial de Rieju en su primera revisión de los 1.000Km, imperativamente. Es de vital importancia cumplir con las visitas indicadas en los cupones de revisión al taller y exigir la firma y sello del Taller en el momento de recoger el vehículo. El "No" cumplir con estas indicaciones será motivo inmediato de la pérdida de Garantía de su vehículo.



## MANTENIMIENTO

### Cadena de transmisión (ajuste y tensión)

La cadena debe ser ajustada para tener una tolerancia de 30 a 40 mm. en el punto medio entre el engranaje de salida y el piñón trasero.

Para ajustar la tensión correcta debe realizar estos pasos en ambos e iguales lados de la rueda:

- 1 - Poner la caja de cambios en punto muerto y aflojar la tuerca y el eje (1) de la rueda trasera.
- 2 - Aflojar la tuerca de fijación (3)
- 3- Ajuste, mediante los tornillos (2) la tensión de la cadena, asegurándose de que siempre está la misma distancia en ambos lados del eje. Para ello, utilice las marcas de reglas (4) del brazo oscilante.
- 4 - Fije la posición con las 2 tuercas (3) y apriete la tuerca que asegura el eje de la rueda trasera.



**CONSEJO:** La cadena debe mantenerse en perfecto estado de limpieza y lubricarse adecuadamente cada semana.

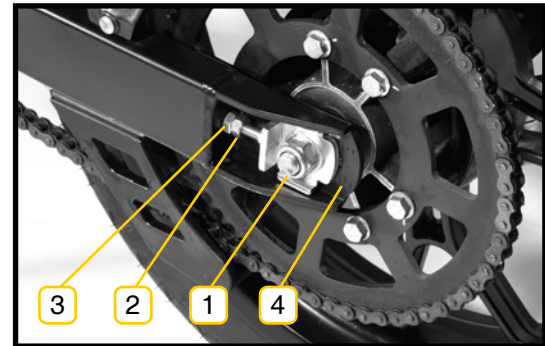



## Bombilla faro delantero

Para acceder al portalámparas y realizar el cambio de bombilla realizar los siguientes pasos:

- 1- Retirar los dos tornillos del faro (1), uno en cada lado.
- 2- Inclinar el faro hacia delante.
- 3- Desconectar la lámpara (2).
- 4- Retirar la goma de protección (3).

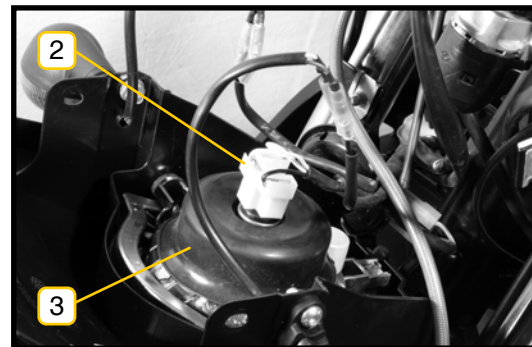





5- Retirar el clip de sujeción (4).

6- Retirar la lámpara (5) y sustituirla.

#### TIPO DE BOMBILLA

12V HS1 35/35W



**ATENCIÓN:** El uso de otro tipo de bombilla puede causar daños en las ópticas. Si esto sucede, quedarán excluidas de la garantía.

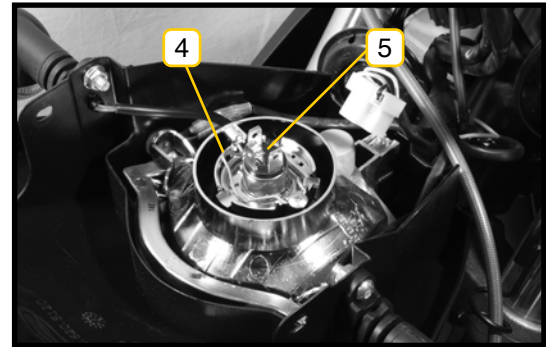



## Regulación altura del faro

Mediante el tornillo (1) podrá ajustar la iluminación del faro delantero.

Girando el tornillo (1) hacia la derecha, la iluminación será más alta.

Girando el tornillo (1) hacia la izquierda, la iluminación será más baja.



Las medidas se toman con el conductor encima de la moto y a 7.6 m de la pared.

El centro del faro debe estar a 50mm por debajo de la horizontal del faro proyectada en la pared.

1- 50mm

2- Centro del faro - 50mm

3- 7.6 m

4- Altura desde el suelo al centro del faro

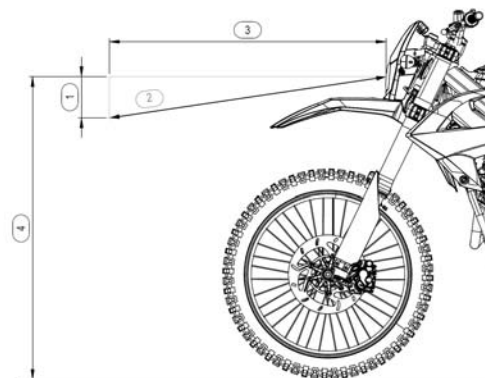



### Luz trasera

El cambio de la luz trasera requiere desmontar partes del vehículo.



**ATENCIÓN:** Para garantizar una correcta instalación dirigirse a su distribuidor Rieju.

### Luz de matrícula

El cambio de la luz de matrícula requiere desmontar partes del vehículo.



**ATENCIÓN:** Para garantizar una correcta instalación dirigirse a su distribuidor Rieju.





## Frenos

Los depósitos de líquido de frenos, uno para cada freno, tienen un visor para verificar su nivel.



**ATENCIÓN:** Si el nivel del líquido de frenos está cercano a la mitad en el visor, tanto del freno delantero como en el trasero, verificar que el espesor de las pastillas de freno y asegurarse de que éstas no han llegado a su límite de uso. Si el espesor es correcto rellene el líquido de freno y asegúrese de que no existen fugas, en caso de duda acuda inmediatamente a su concesionario oficial **Rieju**, él sabe lo que se debe hacer en cada caso. Esto puede afectar a su seguridad.

Si el pedal o la maneta de freno tienen un tacto esponjoso cuando se accionan es posible que se deba a que hay aire en la bomba o circuito correspondiente a cada freno, o bien a que algún componente del sistema de freno correspondiente está en mal estado.

No mezclar tipos distintos de líquido de frenos.

El líquido utilizado para rellenar o renovar su circuito debe responder a la norma especificada en el depósito de líquido de cada circuito. Por lo tanto en el freno trasero deberá utilizar DOT4.

No debe cambiar nunca de especificación, respetar siempre la especificación DOT4, no es importante que el líquido de frenos sea de la misma marca, pero es **NECESARIO** que sea de la misma especificación.

No usar líquido de un envase que no esté precintado (sin abrir) de origen. **NUNCA**, para nada, utilizar líquido de frenos de un recipiente desprecintado ni, obviamente, líquido de frenos ya utilizado.



### Freno delantero - ajustar recorrido de la maneta

Para ajustar la posición, seguir los siguientes pasos:

- 1- Afojar la tuerca de fijación (1).
- 2- Mover el eje para ajustar. (2).
- 3- Fijar la posición con la tuerca (1).

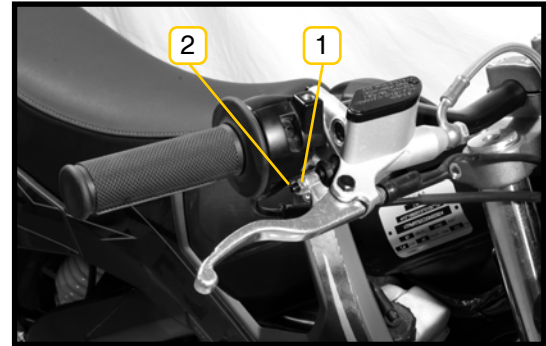

### Freno trasero - ajustar recorrido del pedal

Cuando el pedal de freno está en posición de descanso debe tener un juego de 5-7 mm.

Para ajustar la posición, seguir los siguientes pasos:

- 1- Afojar la tuerca de fijación (1).
- 2- Mover el eje para ajustar el pedal (2).
- 3- Comprobar el freno para que responda correctamente y no roce.
- 4- Fijar la posición con la tuerca (1).

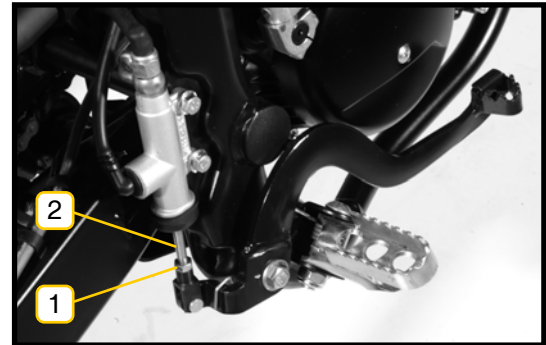



### Nivel del líquido de freno delantero

Inspeccionar el líquido de frenos mediante la mirilla del depósito (1) y cambiarlo periódicamente. También debe cambiarse si aparece contaminado con agua o suciedad.

Los depósitos del líquido de frenos deben estar llenos hasta la mitad como mínimo.

Si falta líquido debe añadirse. Para ello:

- 1- Aflojar los tornillos de la tapa (2).
- 2- Retirar la tapa con el fuelle.
- 3- Rellenar con líquido el depósito (3).
- 4- Tapar el depósito.

#### LÍQUIDO RECOMENDADO

GRO DOT4



**ATENCIÓN:** El líquido de frenos es corrosivo y dañará la pintura, si se derrama, lávelo inmediatamente con agua.

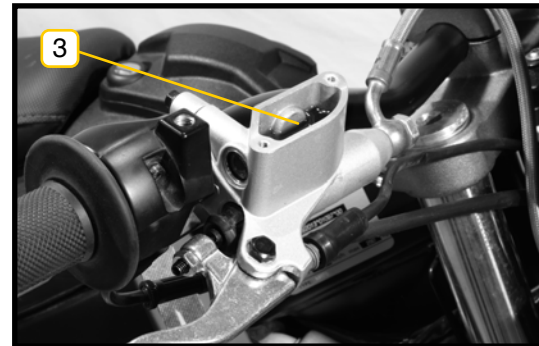
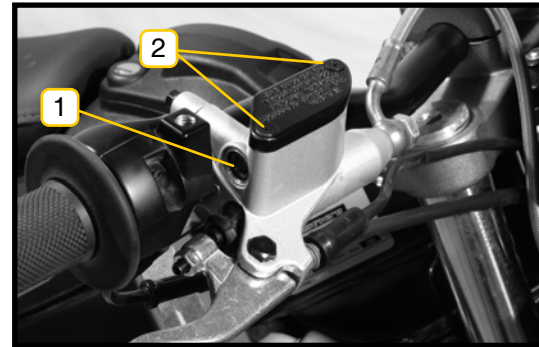



### Nivel del líquido de freno trasero

Inspeccionar el líquido de frenos mediante el depósito y cambiarlo periódicamente. También debe cambiarse si aparece contaminado con agua o suciedad.

Los depósitos del líquido de frenos deben estar llenos hasta la mitad como mínimo.

Si falta líquido debe añadirse. Para ello:

- 1- Retirar el sillín i las tapas laterales drechas.
- 2- A continuación, retirar la tapa con el fuelle (1).
- 3- Rellenar con líquido el depósito (2).
- 4- Tapar el depósito.

#### LÍQUIDO RECOMENDADO

GRO DOT4



**ATENCIÓN:** El líquido de frenos es corrosivo y dañará la pintura, si se derrama, lávelo inmediatamente con agua.

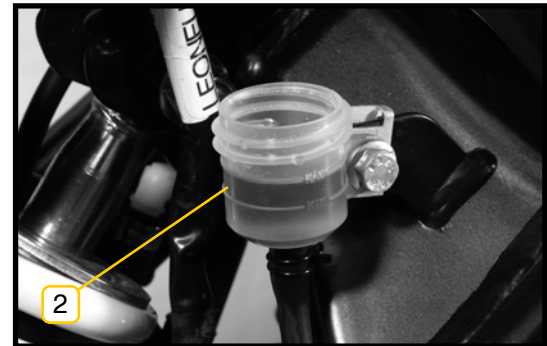
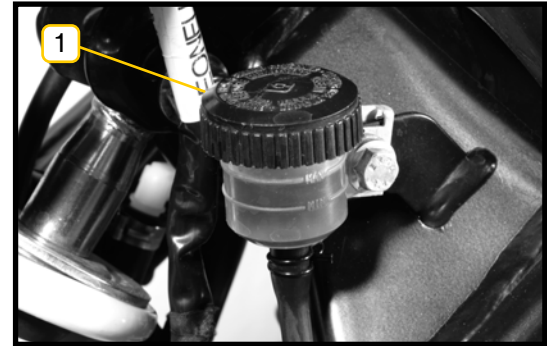



## Embrague - Ajuste

Para un ajuste adecuado del embrague siga los siguientes pasos:

- 1- Retirar la goma protectora (1).
- 2- Aflojar la rueda de fijación (2).
- 3- Mover la rueda para ajustar el embrague (3).
- 4- Mediante la rueda, fije la posición (2).
- 5- Colocar la goma de protección (1).

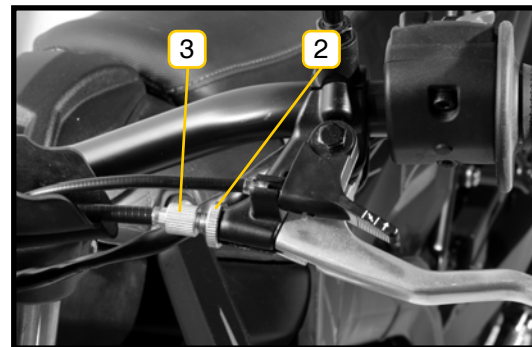
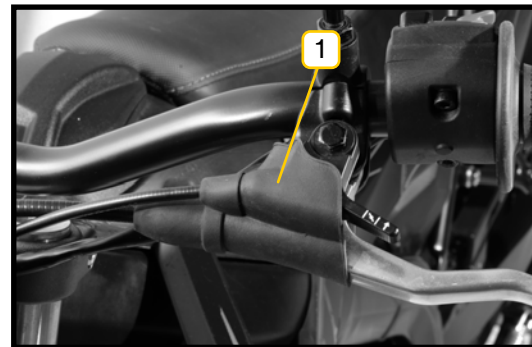





### Cable del gas - Ajuste

Para un ajuste adecuado del gas siga los siguientes pasos:

- 1- Aflojar la rueda de fijación (1).
- 2- Ajustar el juego de la empuñadura (2) mediante la tuerca de regulación (3).
- 3- Fijar la posición mediante la tuerca de fijación (1).

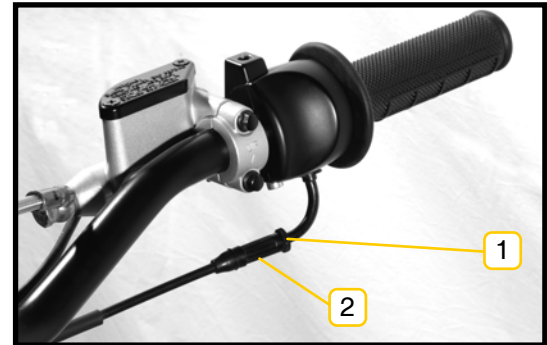

#### JUEGO DE LA EMPUÑADURA DEL GAS

2-3mm.



## Pastillas de freno

Las pastillas de freno son un elemento muy importante del vehículo por lo que requiere de un control que puede realizarlo visualmente.



**ATENCIÓN:** El cambio de las pastillas requiere de conocimientos mecánicos que garanticen un buen montaje.

Para garantizar una correcta instalación dirigirse a su distribuidor Rieju.

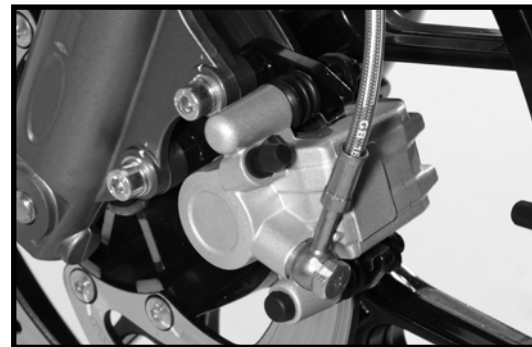

### ESPESOR MÍNIMO DE LAS PASTILLAS

2 mm



## Sistema de refrigeración

El radiador, de gran poder de enfriamiento con ventilación forzada gracias un electro ventilador que se activa en caso necesario, se encuentra en la parte frontal derecha del ciclomotor, tras la rejilla de protección.



**CONSEJO:** Verificar que el radiador se encuentre lleno en su totalidad, pues de esta manera tendremos asegurado que el fluido refrigerante realiza todo el circuito. Para verificar el nivel de líquido levantar el tapón del radiador, con el vehículo frío, y reponer si fuera necesario.



**ATENCIÓN:** No abrir nunca el tapón del radiador con el motor caliente, el líquido hirviendo puede salir a presión peligrosamente. Usar líquido anticongelante de circuito cerrado. El uso de cualquier otro líquido puede dañar los elementos del radiador o circuito de refrigeración. Este tipo de averías no se contemplan como garantía del vehículo.



### TIPO DE REFRIGERANTE

GRO



## Deposito de aceite

Situado en la parte delantera izquierda del vehículo, delante del depósito de combustible, a la misma altura del radiador. Para añadir aceite, desenroscar tapón superior. La capacidad de aceite es de 1,2 litros.



**CONSEJO:** El motor está diseñado para usar aceite sintético 2T.



**ATENCIÓN:** Nunca se debe dejar vaciar el aceite, de lo contrario es necesario purgar la bomba para eliminar el aire del circuito.

Si el vehículo se queda sin aceite, puede provocar serios daños técnicos en el motor. Estos daños no serán considerados como garantía.



**ATENCIÓN:** Rieju recomienda utilizar únicamente aceite GRO MIX 3.

Nunca utilizar un aceite 2T 100% sintético.



**TIPO DE ACEITE**

GRO MIX 3



## Bujía

La bujía es un componente importante del motor y resulta fácil de inspeccionar.

Extraer e inspeccionar periódicamente la bujía porque el calentamiento y los depósitos de carbonilla la deterioran lentamente. Si el electrodo está excesivamente erosionado o si la carbonilla u otros depósitos son excesivos, cambiar la bujía por una del tipo y grado térmico recomendado.



**CONSEJO:** Antes de montar cualquier bujía, medir la separación entre electrodos con una galga de espesor y ajustar según las especificaciones.



**ATENCIÓN:** Al instalar la bujía limpiar siempre la superficie de asiento de la arandela, impidiendo de esta forma que entren restos dentro de la cámara de combustión. Enroscar la bujía a mano, procurando que enrosque suavemente y acabar de apretar con la llave adecuada.

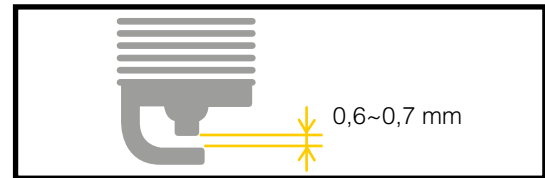

### TIPO DE BUJÍA

NGK BR9 ES

### SEPARACIÓN ENTRE ELECTRODOS

0,6~0,7 mm



## Aceite del cárter - revisión y rellenado

Para verificar el nivel de aceite del vehículo de la siguiente forma:

1- Con el motor frío, posicionar el vehículo en posición horizontal.

2- Retirar el tapón de llenado de aceite (1) situado en la tapa embrague en la parte derecha del motor.

3- Retirar el tornillo (2) situado en la parte central de la tapa embrague.

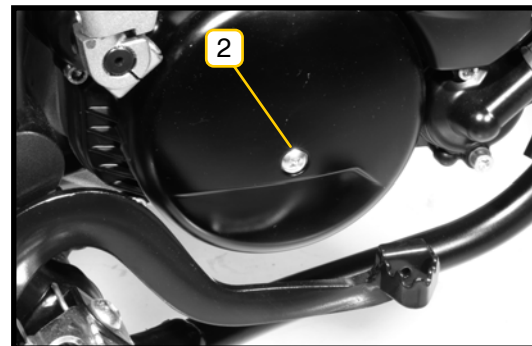
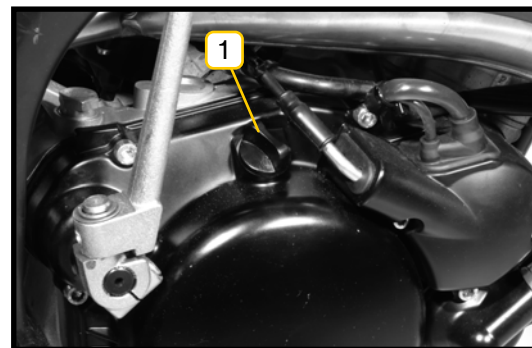



El aceite tiene que rebosar ligeramente por el orificio.

Si no es así, rellenar hasta que el aceite salga ligeramente por dicho orificio.

4- Colocar el tornillo y la junta (2).

5- Colocar el tapón de llenado (1).



#### TIPO DE ACEITE

GRO 10W40



**ATENCIÓN:** Circular con el vehículo con nivel mínimo de aceite en el cárter puede ocasionar un problema grave en el motor. Las averías por esta causa no están contempladas como garantía.



**ATENCIÓN:** El cambio total del aceite requiere de conocimientos mecánicos. Rieju le recomienda que se dirija a su distribuidor para garantizar esta operación.



## Filtro del aire

El buen funcionamiento y durabilidad de los componentes del motor como biela, pistón, segmentos, rodamientos del cigüeñal, e incluso cilindro, depende en buena medida del buen estado de limpieza y engrase del filtro de aire.

Para acceder al filtro de aire:

1- Retirar los dos tornillos (1), uno en cada lado, para desmontar el asiento de la moto quedando libre acceso a la caja de filtro.

2- Quitar los tornillos (A).

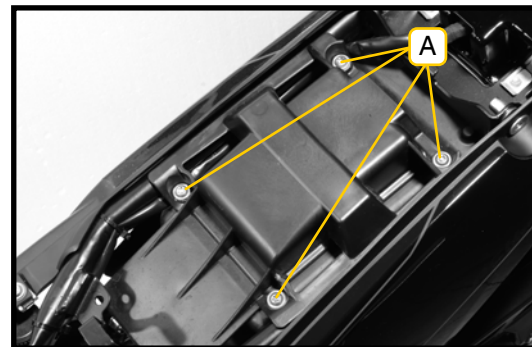





3- Retirar el filtro de aire (B) y sustituirlo.

Para proceder a la limpieza de la espuma filtrante, lavar con disolvente específico para limpieza de espumas de filtro. Una vez esté el filtro totalmente seco proceder al montaje de manera inversa al desmontaje, procurando previamente engrasar el filtro con aceite especial para tal efecto, Rieju recomienda **GRO FOAM FILTER**. Para ello, echar unas gotas de aceite específico, escurriendo posteriormente la cantidad sobrante para que quede el aceite totalmente repartido. Proceder a su posterior colocación procurando que quede perfectamente en su alojamiento, pues de lo contrario podría entrar aire sin filtrar, provocando graves consecuencias para su máquina. El filtro del aire debe ser limpiado en los períodos indicados.

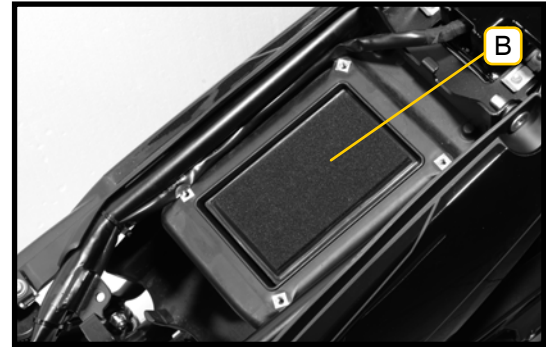

**CONSEJO:** Debe reemplazarse más frecuentemente si el vehículo se utiliza en zonas polvorientas o húmedas.



**ATENCIÓN:** No realizar el control periódico de este componente y su limpieza puede ser motivo del mal funcionamiento del motor así como averías importantes que no serán consideradas como defecto de fabricación.



## Juego de la dirección

La dirección deberá mantenerse siempre ajustada para que el manillar gire libremente, pero sin juego.

Para comprobar el ajuste de dirección, levantar la moto del suelo, utilizando un soporte debajo del chasis.

Mover el manillar suavemente a cada lado, si al dejar el manillar continúa moviéndose por sí solo, quiere decir que la dirección no está demasiado apretada.

Agáchese delante de la moto, agarre la parte más baja de la horquilla delantera (en el eje), empuje y estire la horquilla.

Si hay juego, la dirección está demasiado suelta.



**ATENCIÓN:** El ajuste de la dirección requiere de conocimientos mecánicos. Rieju le recomienda que se dirija a su distribuidor para garantizar esta operación.



## Lubricación general

Para una larga duración de su vehículo se recomienda mantener varios elementos lubricados:

- Maneta embrague.
- Maneta freno delantero.
- Pedal freno trasero.
- Cojinete pedal freno trasero.
- Palanca cambio.
- Cable del gas.
- Cadena de transmisión.

Es necesaria después de circular sobre terreno mojado a cuando la cadena parezca seca.

Su cadena es de retenes, por lo tanto debe utilizar un lubricante específico para este tipo de cadenas.



## Tabla de mantenimiento

COMPONENTE	1.000 Km	4.000 Km	7.000 Km	10.000 Km	+3.000 Km
Filtro de aire	L/E	C	L/E	C	L/E - C
Aceite de transmisión	C	C	C	C	C
Revisar funcionamiento bomba de aceite	I	I	I	I	I
Revisar fugas en la transmisión	I	I	I	I	I
Revisar fugas en el cárter	I	I	I	I	I
Culata, cilindro y pistón			I		
Controlar desgaste segmentos			I	I	
Embrague			I	I	
Bujía	I	I	I	C	I - C (+10.000 Km)
Tensión y desgaste cadena transmisión	I/E	I/E	I/E	C	I/E - C (+10.000 Km)
Sistema eléctrico	I	I	I	I	I
Inspeccionar y ajuste carburador	I		I		I (+6.000 Km)
Carburador (Ralenti)	I		I		I (+6.000 Km)
Tubería de combustible	I	I	I	I	I
Sistema de escape	I	I	I	I	I
Funcionamiento mandos, acelerador y cables	I	I	I	I	I
Dirección y manillar	I	I	I	I	I



Amortiguadores	I		I		I
Suspensión delantera / trasera	I		I		I
Caballote central / Pata de cabra	I		I/E		I/E
Mecanismo de freno / Revestimiento	I	I	I	I	I
Líquido refrigerante y nivel	I	I	I	C	I - C (+10.000 Km)
Líquido de freno	I	I	I	C	I - C (+10.000 Km)
Pastillas de freno	I	C	C	C	C
Disco de freno	I	I	C	I	I - C (+7.000 Km)
Verificar tensión radios rueda y descentrado	I	I	I	I	I
Neumáticos, presión y estado	I	I	I	C	I - C (+10.000 Km)
Tornillos y tuercas del motor	I	I	I	I	I
Tornillos / tuercas para cada componente	I	I	I	I	I



El programa de mantenimiento puede cambiar en función del uso de II ciclomotor, la conducción, las condiciones ambientales, etc ...

I: check-adjust / C: change  
E: grease / L: clean



## LIMPIEZA Y ALMACENAMIENTO PROLONGADO

### Limpieza

La limpieza del ciclomotor, mejorará su rendimiento y alargará la vida útil de los componentes del ciclomotor. Operaciones previas a la Limpieza.

- 1- Tapar la entrada del tubo de escape para evitar las entradas de agua en su interior.
- 2- Asegurar que la bujía y los distintos tapones están bien colocados.
- 3- Si el motor está muy sucio aplicar desengrasante.



**ATENCIÓN:** No aplicar desengrasante a los ejes de rueda ni a la cadena.

- 4- Quitar el desengrasante y la suciedad utilizando agua a presión.
- 5- Lave todas las superficies con agua templada y detergente suave.
- 6- Retire el jabón con agua fría y a continuación seque todas las superficies.
- 7- Una vez realizada toda la limpieza ponga en marcha el motor durante unos minutos en ralentí.



**ATENCIÓN:** Rieju no se hace responsable de la utilización de elementos desengrasantes corrosivos que manchen o deterioren elementos del ciclomotor. Rieju no se hace responsable de los posibles daños y desperfectos por la utilización de agua a presión para la limpieza del ciclomotor.



### **Almacenamiento prolongado**

Para un almacenamiento prolongado del ciclomotor, se aconseja previamente que haga una limpieza acorada como anteriormente se ha descrito.

- 1- Vacíe el depósito de combustible, tubos y la cuba del carburador.
- 2- Lubrique todos los cables de los mandos
- 3- Tape la salida del escape evitando la entrada de humedad.



## **GARANTÍA**

Normas reguladoras de la garantía del fabricante RIEJU.

La compañía RIEJU, por la presente garantiza al consumidor final, comprador de un vehículo fabricado por RIEJU, que tanto los materiales como la fabricación están libres de defectos de acuerdo con las máximas normas de calidad. Consecuentemente, RIEJU por la presente garantiza al comprador final (en adelante, el “comprador”), de acuerdo con las condiciones expresadas a continuación, la reparación de cualquier defecto de materiales o de fabricación detectados en un ciclomotor nuevo sin cargo alguno, dentro del plazo de garantía marcado y sin limitación alguna en cuanto al número de kilómetros recorridos o el número de horas de funcionamiento.

### **Periodo de garantía**

El periodo de garantía se regirá por la legislación sobre garantías aplicable del país de venta del vehículo en el momento de venta del mismo.



Las reclamaciones de garantía por defectos no traídos a la atención de un concesionario autorizado por RIEJU antes del final del período de garantía serán excluidas.

### **Obligaciones del comprador**

RIEJU estará legitimada para rechazar reclamaciones de garantía si y en la medida que:

- a) El comprador no ha procedido a someter al vehículo a cualquiera de las inspecciones y/o trabajos de mantenimiento requerido en el manual del usuario o se ha excedido de la fecha expresada para tales inspecciones o trabajos de mantenimiento, excluyendo también de la garantía los defectos que aparecie-





ran antes de la fecha establecida para una inspección o trabajo de mantenimiento que nunca se hubiera llevado a cabo, o que se llevará a cabo después de la fecha establecida.

b) Se ha efectuado inspección, trabajo de mantenimiento o reparación por terceros no reconocidos ni autorizados por RIEJU.

c) Cualquier mantenimiento o reparación se ha llevado a cabo en violación de los requisitos técnicos, especificaciones e instrucciones indicadas por el fabricante.

d) Se han usado piezas de recambio no autorizadas para su uso por RIEJU en trabajos de mantenimiento o reparación en el vehículo, o si y en la medida en que haya utilizado el vehículo usando combustibles, lubricantes u otros líquidos (incluyendo, entre otros, productos de limpieza) que no hayan sido expresamente mencionados en las especificaciones del Manual de Usuario.

e) El vehículo ha sido en cualquier modo alterado o modificado o equipado con componentes diferentes a los que ha sido expresamente autorizados por RIEJU como componentes del vehículo admitidos.

f) El vehículo ha sido almacenado o transportado de manera no congruente con los requisitos técnicos correspondientes.

g) El vehículo ha sido usado para un uso especial diferente al ordinario, como competición, carreras o intentos de conseguir algún récord.

h) El vehículo ha sufrido caída o accidente que le provoque directa o indirectamente daños.

### **Exclusiones de la garantía**

Los siguientes artículos serán excluidos de la garantía:

a) Piezas de desgaste, incluyendo, sin limitación alguna, bujías, filtros de gasolina, elemento del filtro de aceite, cadenas (secundarias), piñones de salida del motor, coronas traseras, filtros de aire, discos



de freno, pastillas de freno, discos de embrague, bombillas, fusibles, escobillas de carbón, gomas de reposapiés, neumáticos, cámaras, cables y otros componentes de caucho, tubo de escape y arandelas.

b) Lubricantes (por ejemplo, aceite, grasa, etc.).

c) Inspección, ajuste y otros trabajos de mantenimiento, así como todo tipo de trabajo de limpieza.

d) Daños en la pintura y consiguiente corrosión debida a influencias externas, tales como piedras, sal, gases de escape industriales y otros impactos medioambientales o de limpieza inadecuada con productos inadecuados.

e) Daños causados por defectos, así como gastos causados directa o indirectamente por incidencias de los defectos (por ejemplo, gastos de comunicaciones, gastos de alojamiento, gastos de coche de alquiler, gastos de transporte público, gastos de grúa, gastos de mensajería urgente, etc.), así como otros perjuicios financieros (por ejemplo, causados por la pérdida de uso de un vehículo, pérdida de ingresos, pérdida de tiempo, etc.).

f) Fenómeno acústico o estético que no afecte de manera significativa la condición de uso del ciclomotor (por ejemplo, pequeñas u ocultas imperfecciones, ruido o vibraciones normales de uso, etc.).

g) Fenómenos debidos al envejecimiento del vehículo (por ejemplo, descolorimiento de las superficies pintadas o con recubrimiento metálico).

## **Varios**

a) En caso que la reparación del defecto o la sustitución de la pieza resultara desproporcionada RIEJU tendrá la prerrogativa de decidir a su única discreción si reparar o sustituir piezas defectuosas. La propiedad de las piezas repuestas, en su caso, pasará a RIEJU sin ninguna otra consideración. El concesionario autorizado por RIEJU al que se ha confiado la reparación de defectos no estará autorizado a efectuar declaraciones



vinculantes por cuenta de RIEJU.

b) En casos de duda en cuanto a la existencia de un defecto o si se requiere una inspección visual o material, RIEJU se reserva el derecho a exigir la remisión de las piezas sobre las que pesa una reclamación de garantía o de pedir un examen del defecto por un experto de RIEJU. Cualesquiera obligaciones adicionales de garantías sobre piezas repuestas sin cargo o por cualquier servicio prestado sin cargo bajo la presente garantía serán excluidas. La garantía para componentes repuestos dentro del período de garantía acabará en la fecha de caducidad del período de garantía del producto respectivo.

c) Si resultase que un defecto no pudiese ser reparado y la sustitución de él fuese desproporcionada para el fabricante, el consumidor garantizado tendrá derecho a la cancelación del contrato (pago de una compensación) o al reembolso parcial del precio de compra (descuento), en vez de la reparación del ciclomotor.

d) Las reclamaciones de garantía del comprador bajo el contrato de compraventa con el correspondiente concesionario autorizado no se verán afectadas por la presente garantía. La presente garantía tampoco afectará derechos contractuales adicionales del comprador bajo las condiciones generales de negocios del concesionario autorizado. Tales derechos adicionales, sin embargo, sólo pueden ser reclamados al concesionario autorizado.

e) Si el comprador revende el producto dentro del período de garantía, los términos y condiciones de la presente garantía continuarán existiendo con el alcance actual, de manera que los derechos de reclamación bajo la presente garantía de acuerdo con los términos y condiciones regulados en el presente documento serán transferidos al nuevo propietario del ciclomotor.



**RIEJU**

FOR EVERYDAY ADVENTURE