



RAY 7.7



OWNER'S MANUAL
MANUEL DU PROPRIÉTAIRE
MANUAL DEL PROPIETARIO



RIEJU S.A. agradece la confianza que usted ha depositado en nuestra firma y le felicita por su buena elección.

El modelo **RAY 7.7** es el resultado de la larga experiencia de **RIEJU**, desarrollando un vehículo de altas prestaciones.

Este Manual de Propietario tiene el objetivo de indicar el uso y mantenimiento de su vehículo, rogamos lea detenidamente las instrucciones e información que le damos a continuación.

Le recordamos que la vida del vehículo depende del uso y mantenimiento que usted le dé, y que el mantenerlo en perfectas condiciones de funcionamiento reduce el coste de las reparaciones.

Este manual hay que considerarlo como parte integrante del vehículo y debe permanecer en el equipamiento base incluso en el caso de cambio de propiedad.

Para cualquier eventualidad, consulte al concesionario **RIEJU** que le atenderá en todo momento o acceda:

www.riejumoto.es

Recuerde que, para un correcto funcionamiento de su vehículo, **exigir siempre recambio original.**



CONTENIDOS

01 QUICK START	4	06 DISPLAY	23
1.1 Arranque	4	6.1 Testigos luminosos	23
1.2 Funcionamiento Sleepbox	5	6.2 Indicadores de cuadrante del Display	25
1.3 Carga y almacenaje	6	6.3 Pantallas del Display	27
02 INFORMACION DE SEGURIDAD	7	6.4 Ajustes	30
2.1 Precauciones generales de seguridad	7	6.5 Batería	33
2.2 Advertencias de seguridad	8	07 PROGRAMA DE MANTENIMIENTO	36
03 ESPECIFICACIONES TECNICAS	10	7.1 Operaciones y periodicidad	36
3.1 Localización placa de fabricante y número VIN	10	7.2 Responsabilidades del propietario	38
3.2 Especificaciones técnicas	11	08 LIMPIEZA Y ALMACENAJE	39
04 MANDOS Y COMPONENTES	14	09 RESOLUCION DE PROBLEMAS	40
4.1 Controles de la motocicleta	14	10 ACCESORIOS	41
4.2 Iluminación	16	GARANTIA	42
4.3 Asiento	17		
4.4 Guantero y cargador USB	18		
4.5 Caballete	19		
05 CONTROLES DEL MANILLAR	20		
5.1 Controles del manillar izquierdo	20		
5.2 Controles del manillar derecho	22		

01 QUICK START

Los nuevos modelos Ray 7.7 fabricados por Rieju incorporan el dispositivo Sleepbox, diseñado para reducir el "consumo vampiro" del vehículo. Originalmente, la Ray 7.7 mantenía una conectividad constante que supone un consumo diario aproximado del 2%. El Sleepbox elimina este consumo desactivando los sistemas de la moto en un estado de hibernación o "modo dormido" para preservar la vida útil de la batería.

Rieju suministra los vehículos en estado de hibernación para despertar la moto debe presionar el botón del Sleep Box situado en la guantera durante 1 segundo antes de accionar la llave de contacto.

1.1 Arranque

Para realizar la puesta en marcha del vehículo hemos de seguir el siguiente proceso:

- Si el vehículo está en estado de hibernación pulsar el botón situado en el interior de la guantera durante 1 segundo.



- Introducimos la llave de contacto y giramos a la posición ON.

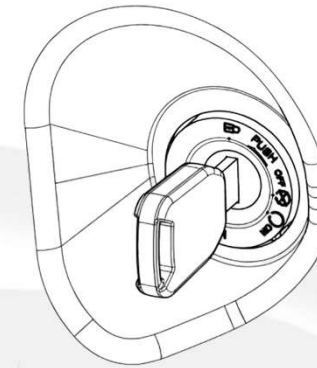

- Pulsamos el botón rojo de marcha/paro y solicitamos la autorización de arranque

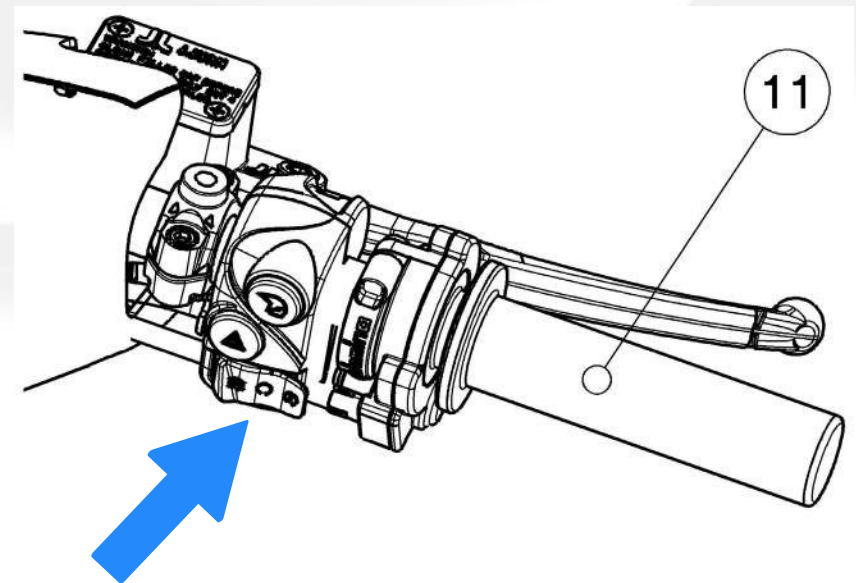



- Una vez se encienda la luz en el display, podemos encender nuestra motocicleta.



- Modo 2: El dispositivo desactiva la moto automáticamente 24 horas después de quitar la llave.



- Verificamos que todo este correcto en el Display y ya podemos empezar a circular
- A la hora de detener nuestra motocicleta, reducimos la velocidad progresivamente y una vez la motocicleta está totalmente parada, pulsamos el botón de marcha/paro para parar el vehículo y proceder a estacionarlo.

Instrucciones de uso

- Para despertar la moto: Presione el botón del Sleep Box durante 1 segundo antes de accionar la llave de contacto.
- Para cambiar de modo: Mantenga presionado el botón durante 10 segundos. El LED parpadeará rápidamente. Al soltarlo, el número de parpadeos indicará el modo activo (0, 1 o 2).

1.2 Funcionamiento Sleepbox

El Sleep Box puede funcionar de forma automática o manual mediante tres configuraciones:

- Modo 0: El dispositivo no activa el estado dormido de forma automática; solo se activa cuando el usuario pulsa el botón durante 2 segundos.
- Modo 1: El dispositivo desactiva la moto automáticamente 1 minuto después de quitar la llave de contacto.

ATENCIÓN: Interrupción de carga

El sistema detecta si la moto está encendida, pero no si está cargando. Si el vehículo entra en estado "dormido", la carga se detendrá por completo.

Mantenimiento del Sleepbox:

La batería interna del dispositivo se recarga mediante la Ray 7.7 mientras esta permanece "despierta". Sin alimentación, la autonomía del Sleepbox es de un año aproximadamente.

1.3 Carga y almacenaje

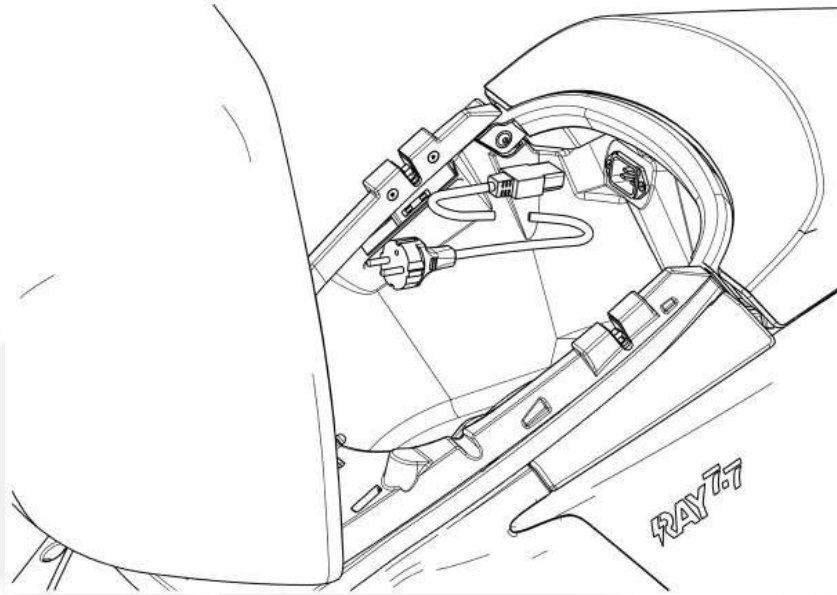

Para realizar la carga del vehículo hemos de seguir el siguiente proceso:

- Previamente entramos en la pantalla de ajustes de nuestro Display para fijar la carga objetivo y la velocidad de carga (ver 6.5 Batería).
- Abrimos el asiento pulsando el botón de apertura que está situado en nuestro manillar derecho.
- Encontramos el cable de carga con el cual enchufaremos nuestra motocicleta a una toma de carga convencional/doméstica o una toma de carga Tipo 2 según nuestra configuración de la motocicleta.

AVISO: asegurarse que el cable schuko se ha introducido de forma correcta en el conector de la moto. De lo contrario la moto podría no cargar correctamente pudiendo incluso quemar el conector

- Una vez conectamos a la red la motocicleta el procedimiento de carga se iniciará.
- Cuando alcance la carga objetivo que hayamos fijado el proceso de carga estará completado y el sistema mantendrá la carga automáticamente.

Almacenaje

Si se piensa dejar el scooter durante mucho tiempo parado, hay que leer y seguir estos procedimientos:

- Limpiar el scooter y dejar que se seque completamente antes de guardarlo. Los restos de agua podrían dar lugar a problemas de contacto en los componentes electrónicos.
- Colocar el scooter sobre el caballete central.
- Una funda protege la moto de polvo y otros elementos y es una buena inversión.

Tenga en cuenta mantener la carga de la batería sobre el 85% y active el modo hibernación en el sleepbox, presionando este durante 2 segundos el botón situado en la guantera, para tener la certeza de que la moto está en modo hibernación introduzca la llave y gírela a posición ON, no debe encenderse el display, si se enciende repita la operación.

Si no activa el modo hibernación del sleepbox se producirá una descarga paulatina de la batería ya que alimenta los diferentes componentes electrónicos del vehículo lo que puede dañar la batería de forma irreversible. En caso de dejar la moto al 0%, esta puede entrar en modo protección (Sleep). Una vez en este modo, el vehículo no arrancará y será necesario acudir a un taller oficial para rearmar el sistema.



02 INFORMACION DE SEGURIDAD

2.1 Precauciones generales de seguridad

Utilice el equipo de seguridad adecuado. Este incluye un casco homologado, protección para los ojos, botas de conducción, guantes y ropa protectora. Esto debe ser usado mientras se conduce, para reducir el riesgo de posibles lesiones. Le recomendamos encarecidamente que conduzca con la ropa de protección adecuada, incluidas las botas de conducción de altura completa. Esta recomendación es válida incluso para viajes cortos y en cualquier estación del año.

- Lea todas las advertencias adicionales y las instrucciones del producto en este manual del propietario, así como las etiquetas de seguridad, antes de utilizar su motocicleta eléctrica.
- Nunca permita que otra persona conduzca su motocicleta eléctrica sin la debida instrucción.
- Nunca utilice alcohol o drogas que alteren la mente antes de conducir su motocicleta eléctrica.
- Las personas que no estén dispuestas a asumir la responsabilidad de sus actos o que no puedan hacerlo, no deben utilizar esta motocicleta. Usted asume toda la responsabilidad mientras conduce su motocicleta. El vendedor no asume ninguna responsabilidad por la negligencia del usuario.
- Antes de cada uso, el conductor debe comprobar todo lo que aparece en el programa de mantenimiento, así como el nivel de carga de la batería, tal y como se indica en el indicador de carga del Display.
- Su seguridad depende en parte del buen estado mecánico de la motocicleta. Asegúrese de seguir el programa de mantenimiento y los requisitos de ajuste contenidos en este manual. Asegúrese de comprender la importancia de comprobar a fondo todos los elementos antes de conducir.

- Las modificaciones realizadas en la motocicleta pueden hacer que el vehículo sea inseguro y causar graves daños personales o a terceros. **RIEJU** no se hace responsable de las modificaciones no aprobadas.
- Tenga mucho cuidado al cargar o añadir accesorios a su motocicleta. Los artículos grandes, voluminosos o pesados pueden afectar negativamente al manejo, rendimiento y eficacia de los sistemas de seguridad de su motocicleta
- Ponga siempre el interruptor de la llave y el interruptor de marcha/paro en la posición OFF cuando no esté conduciendo activamente. Debido al estado de ralentí silencioso de la motocicleta, es muy fácil olvidar que la motocicleta está encendida.
- Coloque el interruptor de marcha/paro en la posición OFF cuando retroceda o cuando empuje la motocicleta estando subido en ella.
- Al objeto de no provocar un consumo innecesario de energía de la batería, reduciendo la autonomía de la misma y sobrecalentando el motor, no mantenga la motocicleta en posición de parada en una pendiente mediante el uso parcial del acelerador.
- Si tiene previsto volver a conducir al día siguiente y el estado de carga de la batería es inferior al 30%, conecte la motocicleta a una fuente de alimentación de CA para recargarla.

AVISO: Si tiene cualquier tipo de accidente con su vehículo, llévelo directamente a su concesionario RIEJU (en la web podrá encontrar su concesionario más cercano) antes de manipular cualquier parte de su vehículo.



2.2 Advertencias de seguridad

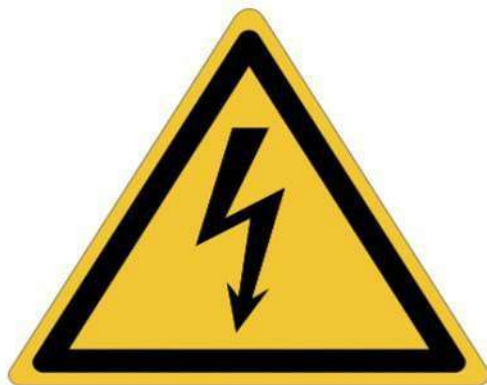

ADVERTENCIA: Tenga cuidado con las zonas con etiquetas de advertencia de alta tensión.

Este símbolo se encuentra en varios lugares de la motocicleta para informarle de que la exposición a la alta tensión puede provocar descargas, quemaduras e incluso la muerte.

Los componentes de alta tensión de la motocicleta sólo deben ser revisados por técnicos especialmente formados

No sondee, manipule, corte o modifique los cables o el cableado de alta tensión.

El sistema de alta tensión de la motocicleta no tiene componentes que pueda reparar el usuario. Desmontar, retirar o sustituir componentes de alta tensión, cables o conectores puede causar descargas eléctricas o quemaduras graves, que pueden ocasionar lesiones graves o la muerte.

COLD TIRE INFLATION PRESSURE PRESIÓN DE NEUMÁTICOS FRÍOS REIFENFÜLLDRUCK KALTE REIFEN PRESSION DES PNEUS À FROIDS		
	2.1	2.4
	2.2	2.6

Las presiones de los neumáticos son esenciales para su seguridad, revíselas de forma periódica, siendo:

- Con un conductor: neumático delantero 2.1 / neumático trasero 2.4
- Conductor + pasajero: neumático delantero 2.2 / neumático trasero 2.6



- La corriente de carga no está adaptada a la red de corriente. Peligro de incendio, ej: por sobrecalentamiento de la caja de enchufe doméstica o por solicitud excesiva de la red eléctrica. para la corriente de carga permanente de la caja de enchufe de pared. Antes de efectuar recargas en cajas de enchufe domésticas ajenas, adaptar la corriente de carga a la red eléctrica.
- Ajuste incorrecto de la corriente de carga. Daños materiales: no ajustar nunca la corriente de carga del cable de carga por encima del valor máximo admisible para la corriente de carga permanente de la caja de enchufe de pared.
- Manipulación incorrecta de la corriente eléctrica. Lesiones o daños materiales, ej: por descarga eléctrica o por incendio. Tener en cuenta las normas de seguridad.
- El no comprobar el dispositivo de carga antes de la puesta en servicio, puede provocar daños materiales y solicitud excesiva de la red eléctrica. Antes de llevar a cabo el primer proceso de carga, solicitar a un electricista la comprobación del dispositivo de carga propio situado en el lugar destinado a efectuar la carga.
- Estado defectuoso del dispositivo de carga. Peligro de incendio, ej: por contactos desgastados o por presencia de daños. El dispositivo de carga se debe usar siempre en un estado impecable.
- Limpieza incorrecta de la conexión de carga. Encomendar la limpieza exclusivamente a personas que hayan recibido una formación apropiada para desarrollar esta labor.
- La apertura de los componentes del cable de carga conlleva su deterioro y la pérdida de la garantía. Solo el fabricante puede reparar el cable de carga o sustituir los componentes.
- Tocar cables de alto voltaje tras un accidente. Peligro de muerte por descarga eléctrica. Después de un accidente, no tocar ningún componente de alto voltaje como cables de color naranja o piezas que estén en contacto con cables de alta tensión al descubierto.
- Pérdida de líquido de la batería de alto voltaje. Peligro de causticación. Si la batería de alto voltaje pierde líquido, no tocarlo. Si tiene un accidente con su vehículo, deberá tener en cuenta las siguientes medidas de seguridad adicionales en relación con el sistema de alto voltaje:
 - Asegurar el lugar del accidente
 - Informar inmediatamente a los servicios de rescate, policía y bomberos de que se trata de un vehículo con sistema de alto voltaje.
 - Desconectar la disposición de funcionamiento
 - No respirar los gases que han escapado de la unidad de batería de alto voltaje. Si es necesario, distanciarse del vehículo.
- Uso de cables de carga no autorizados. Para llevar a cabo la carga, utilizar exclusivamente cables de carga y estaciones de carga que se encuentren debidamente autorizados. Solicitar al Servicio de Postventa información sobre los cables autorizados.
- Uso de un cable de carga dañado. No utilizar cables de carga que estén dañados. Los cables de carga que presenten algún daño (ya sea en carcasa o en el mismo cable) se deben poner fuera de servicio de inmediato.
- Cable de carga estándar. Con el cable de carga estándar se puede realizar la carga en enchufes domésticas con conductor de toma a tierra. En la conexión de corriente en enchufe doméstico, la carga se realiza con corriente alterna.



03 ESPECIFICACIONES TÉCNICAS

3.1 Localización placa de fabricante y número VIN

El VIN es un código alfanumérico de 17 dígitos que identifica a tu scooter. El estándar para el VIN lo determinan las leyes ISO. El número VIN es necesario para pedir piezas de repuesto y consultas técnicas.

El VIN se encuentra grabado en la placa del fabricante, en la barra de sección circular trasera del lado derecho (ver imagen).

VISTA AUXILIARA

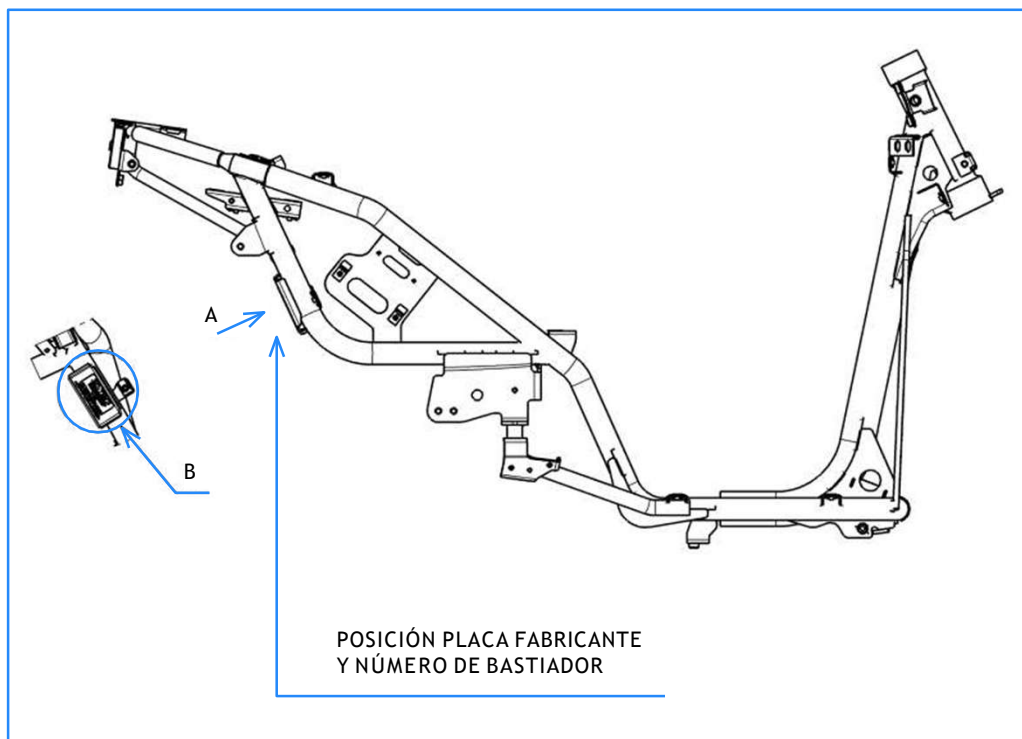

DETALLE B

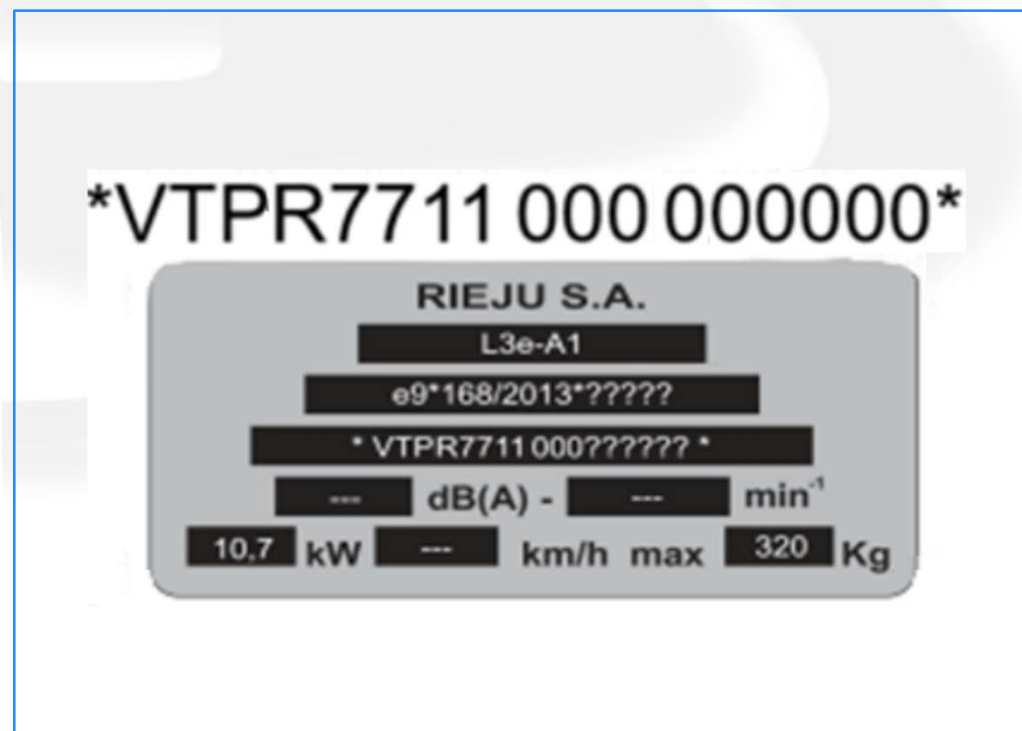



3.2 Especificaciones técnicas

<i>MOTOR</i>	
Tipo	Motor sincrónico de imanes permanentes internos de alta temperatura. Flujo radial sin escobillas. Refrigeración por aire.
Potencia continua	Potencia continua 11 kW (14 CV) @ 4.000 rpm
Potencia máxima	Potencia máxima 17.5 kW (23 CV) @ 5.900 rpm
Par rueda	290 Nm
Par motor	60 Nm
<i>GRUPO DE POTENCIA Y TRANSMISIÓN</i>	
Batería	Batería de alto voltaje de iones litio con celdas NCM 89 V 87 Ah
Capacidad	7.7 kWh
Capacidad máxima	8.78 kWh
Cargador integrado	Estándar: 1.8 kW Opcional 3.3 kW
Tecnología de carga	Estándar: Conector para toma doméstica estándar (Schuko) Opcional: Conector Schuko + Conector tipo 2
Tiempo de carga	
Cargador estándar 1.8 kW	4:20 horas (carga completa), 3:30 horas (80% carga).
Cargador opcional 3.3 kW	2:35 horas (carga completa), 1:50 horas (80% carga).
Transmisión	Directa mediante correa dentada. Sin embrague.



<i>PRESTACIONES</i>	
Velocidad punta	125 km/h
<i>AUTONOMÍA</i>	
100 km/h de velocidad mantenida	110 km
80 km/h de velocidad mantenida	130 km
50 km/h de velocidad mantenida	160 km
<i>ELECTRÓNICA</i>	
Controlador	Inversor trifásico de control vectorial
<i>CHASIS / SUSPENSIÓN / FRENOS</i>	
Chasis	Chasis multitubular de acero de alta resistencia.
Suspensión delantera	Horquilla hidráulica. Muelles progresivos.
Suspensión trasera	Doble amortiguador de nitrógeno con depósito integrado. Muelles progresivos
Recorrido de las suspensiones	Delantera: 110mm, Trasera: 95mm.
Frenada regenerativa	Frenada regenerativa proporcional mediante el uso del acelerador. Sistema de regeneración Variable (VRS)
Frenos delanteros	Sistema de freno combinado CBS. Pinza flotante anclaje axial doble pistón. Disco 260mm.
Frenos traseros	Pinza flotante anclaje axial mono pistón. Disco 220mm
Neumático delantero	120/70-15"
Neumático trasero	140/60-14"
Llantas	Fundición de aluminio.



DIMENSIONES	
Longitud/Anchura/Altura (mm)	2.050 mm / 730 mm / 1106 mm
Altura del asiento	Regulable: 800 mm / 785mm / 770 mm
Distancia entre ejes	1.452 mm
Ángulo de giro	48°
Peso total	165 kg
EQUIPAMIENTO	
Display	Pantalla TFT multifunción de 5 pulgadas en color. Navegación turn-by-turn, con conexión móvil a la aplicación móvil de Ray Electric Motors. Control por botón MODE.
4 modos de conducción	City: aceleración media, regeneración alta. Sport: aceleración alta, regeneración media. Flow: aceleración media, sin regeneración. Marcha atrás.
Iluminación LED	Iluminación delantera, trasera e intermitentes LED. Luces de emergencia.
Compartimiento para carga móvil	Espacio para cargar el móvil con conector USB y cierre con llave
Alarma antirrobo	Alarma antirrobo y de movimiento no autorizado.
Compartimiento bajo el asiento	Capacidad para casco integral e iluminación LED.
<p>RIEJU se reserva el derecho a modificar o sustituir los elementos y especificaciones del vehículo RAY 7.7. a entregar al Cliente, descritos en la presente ficha técnica, cuando las circunstancias de mercado así lo recomienden o lo exijan. Los elementos sustituidos dispondrán de las mismas características y, en todo caso, servirán al fin convenido, resultando de igual o superior calidad o ajustándose a la configuración realizada por el Cliente a través de la Web.</p>	



04 MANDOS Y COMPONENTES

4.1 Controles de la motocicleta

LEYENDA

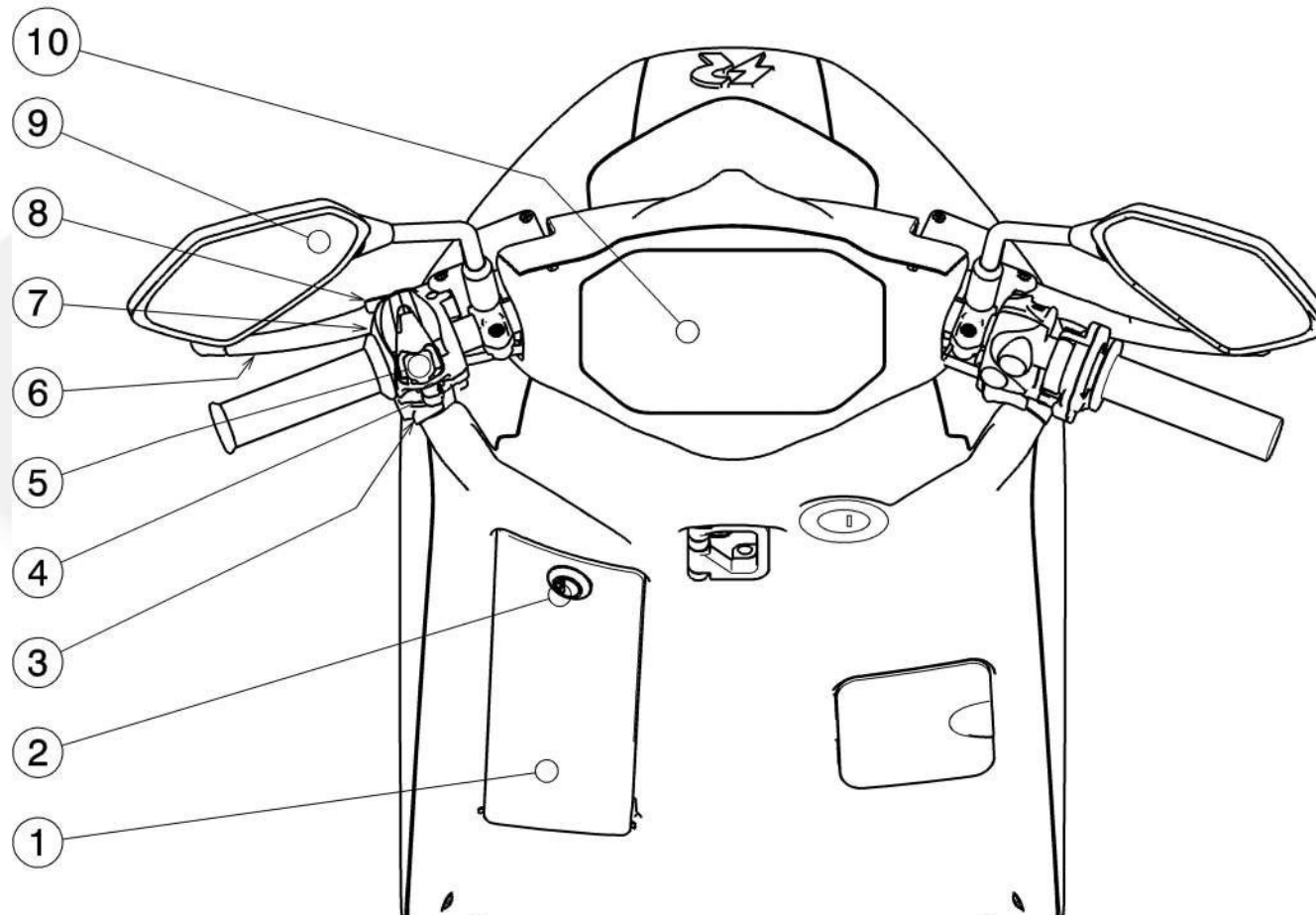

- ① Compartimento para carga móvil (toma USB en el interior).
- ② Cierre con llave
- ③ Claxon
- ④ Mando intermitentes
- ⑤ Selector de modos/ navegación menús
- ⑥ Freno combinado
- ⑦ Marcha atrás
- ⑧ Selector luz cruce/ carretera y ráfagas
- ⑨ Retrovisor
- ⑩ Display



LEYENDA

- ① Retrovisor
- ② Freno delantero
- ③ Accelerador
- ④ Apertura sillin
- ⑤ Intermitentes emergencia
- ⑥ Marcha/paro
- ⑦ Interruptor principal con llave
- ⑧ Gancho porta-bolsas
- ⑨ Conector Tipo 2

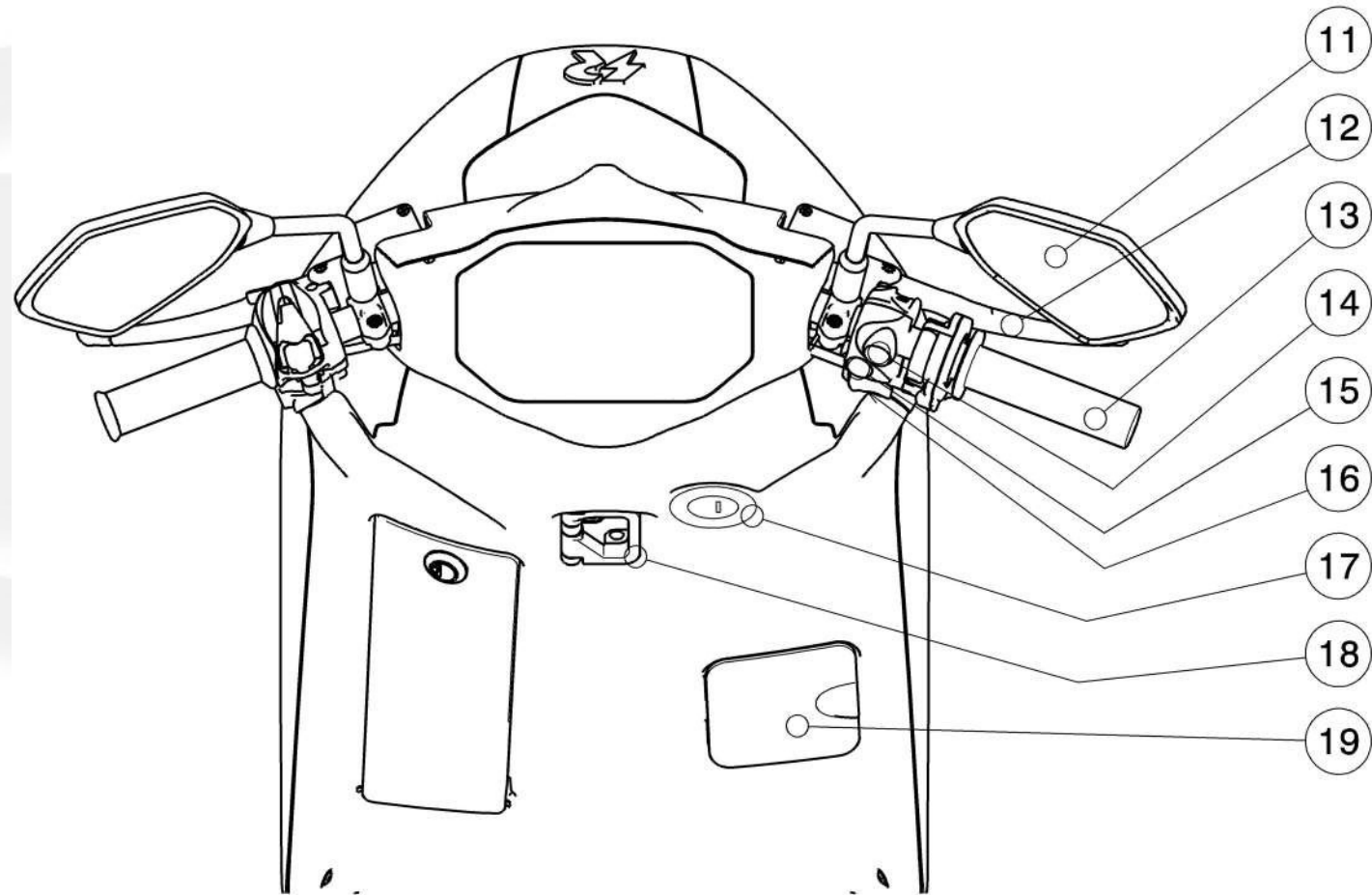

4.2 Iluminación

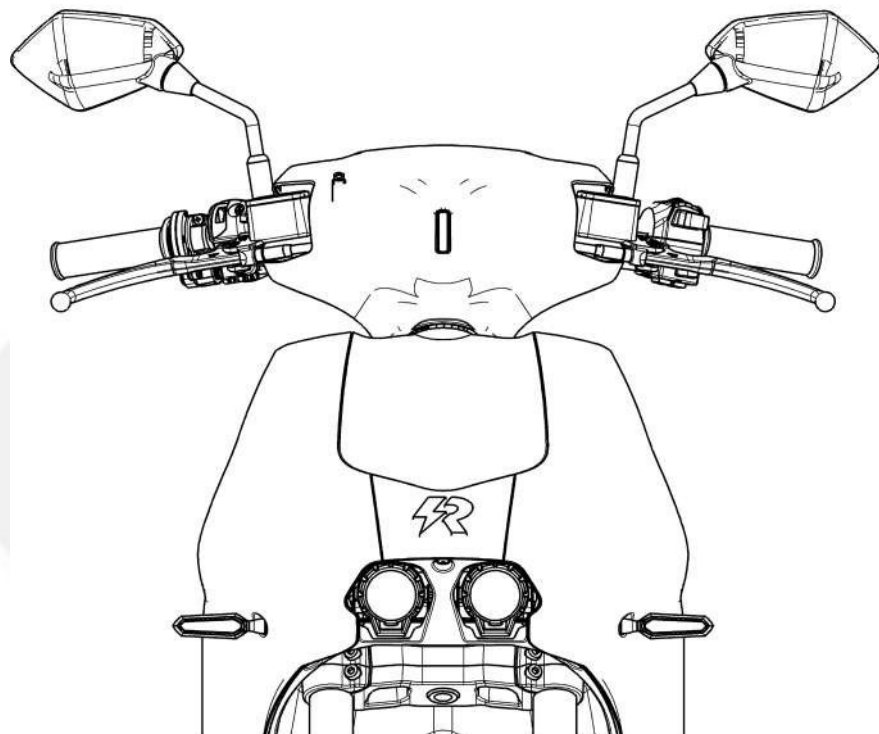

Toda la iluminación de este scooter está basada en tecnología LED, incluidos los intermitentes que además son de tipo secuencial, luces de posición, de freno, de cruce y largas.

Los distintos grupos ópticos son los siguientes:

- Grupo óptico delantero
- Incluye luz de cruce, luz de largo alcance, luz de posición e intermitentes delanteros.

- Grupo óptico posterior

En la parte trasera de la moto se agrupan las luces de posición, de freno, los intermitentes traseros y luz de matrícula.

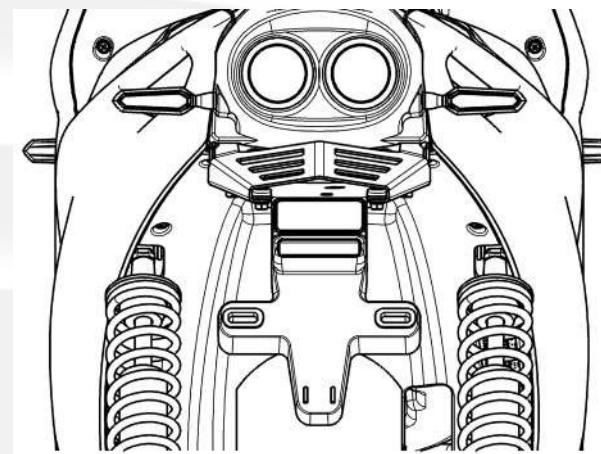

NOTA: después de adquirir el scooter, deberá asegurarse que la altura de las luces es correcta para su peso y configuración de suspensión. Para ello, dispone de un tornillo philips para regular la altura de estas, accesible desde la parte inferior del carenado.

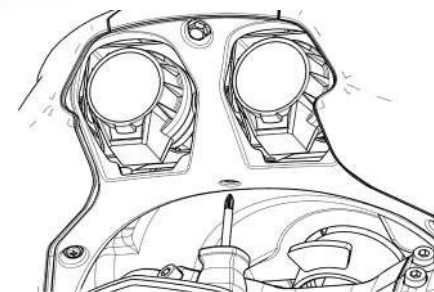

4.3 Asiento

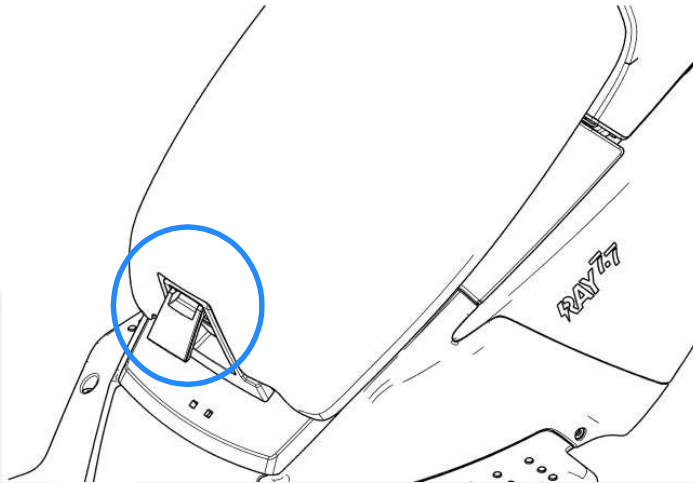

Asiento regulable en altura:

Una de las innovaciones a nivel mecánico de la RAY 7.7 es el asiento regulable en altura, ya que no todos tenemos la misma talla.

Por eso hemos diseñado una alternativa de fácil aplicación, en la que únicamente accionado una maneta situada debajo del asiento, es posible deslizar el asiento en sus diferentes alturas:

- ALTA: 800 mm
 - MEDIA: 785 mm
 - BAJA: 770 mm
- NOTA: desplazar el asiento hacia delante en diagonal a la hora de bajar la altura del mismo. La posición baja del asiento reduce ligeramente la capacidad del compartimento. Si al introducir el casco, el asiento no cierra de manera suave, posicionarlo en su altura más alta para evitar dañar el mecanismo.

El asiento de tu RAY 7.7 permite alojar al conductor más un pasajero, e incluye un amplio compartimento con capacidad para guardar 1 casco y la conexión para cargar tu vehículo a la red de carga.

Apertura del asiento:

Para abrir el compartimento del asiento, con la llave de contacto girada a la posición ON, tenemos que presionar el botón con la imagen del casco en la botonera derecha de nuestra motocicleta.

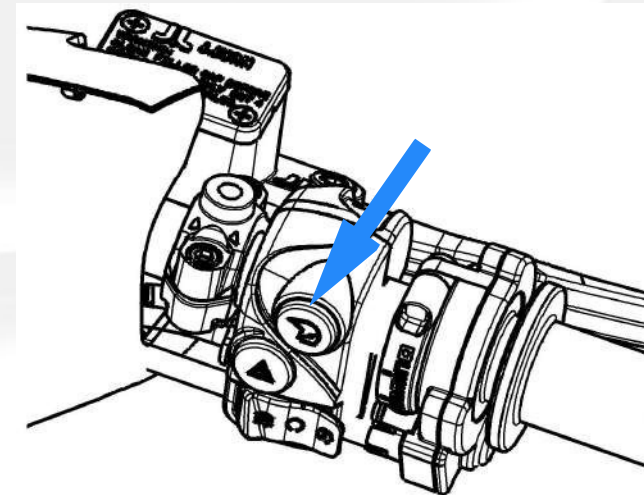

4.4 Guantera y cargador USB

En la guantera que se encuentra en la parte inferior izquierda del salva-piernas, podemos acceder a la apertura con la misma llave de contacto, en ella encontraremos un compartimento con un cargador usb (12v 1,5A) para cargar el móvil y guardarlo y el interruptor del sleepbox.

En la parte central disponemos de un soporte tipo gancho que nos ayudara a sujetar cualquier tipo de bolsas.

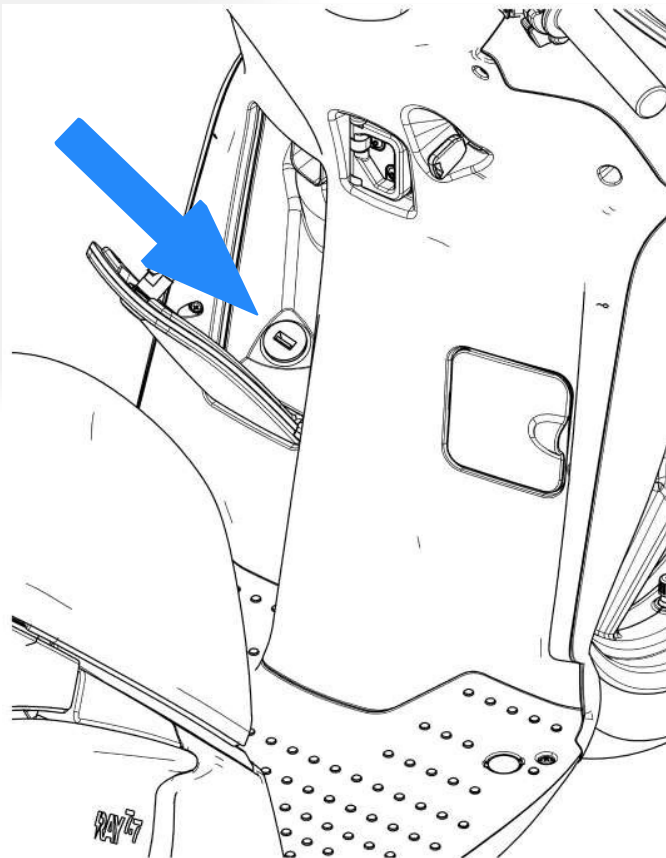

4.5 Caballete

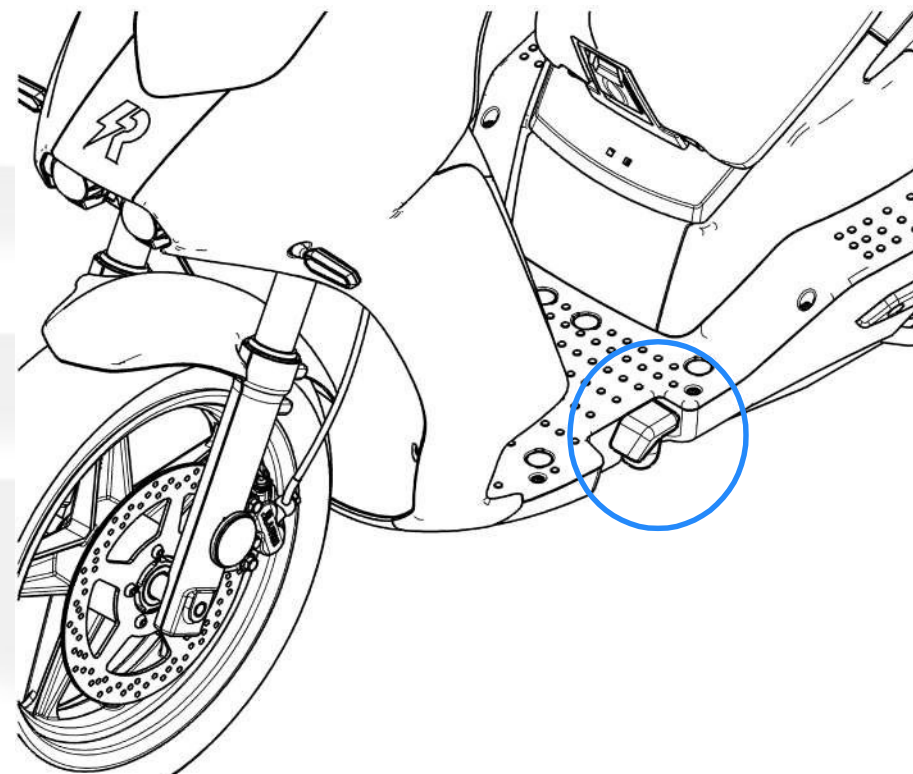
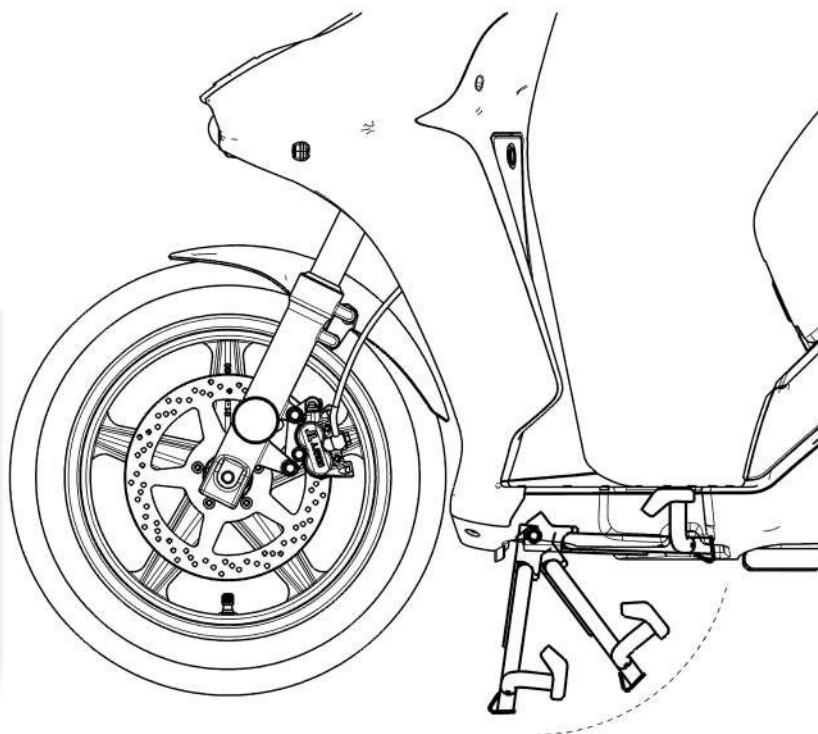

Caballete central

El caballete central se encuentra debajo del centro del scooter. Este soporte mantiene la moto en posición vertical.

Al detener la motocicleta y disponernos a estacionarla deberemos de empujar el brazo del caballete hacia abajo con el pie mientras se empuja o tira lentamente de la moto en dirección hacia atrás.

El caballete central se utiliza cuando el suelo sea estable o plano y durante un largo estacionamiento o un servicio.

NOTA IMPORTANTE

Cuando tenga que colocar el caballete central de la motocicleta, tenga precaución de cogerla por el asidero dispuesto para tal fin.

No la agarre por los plásticos y tampoco por los pilotos traseros.

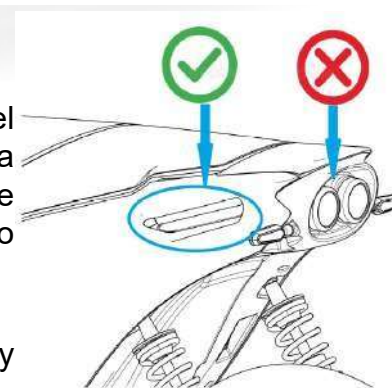



05 CONTROLES DEL MANILLAR

5.1 Controles del manillar izquierdo

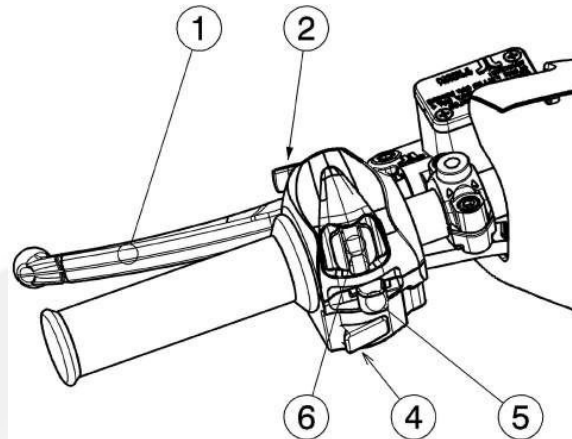

1- Palanca de freno combinado

Cuando se acciona la palanca de freno izquierda se activan simultáneamente los discos de freno delantero y trasero

2 - Interruptor de doble función: luz de cruce/largo alcance y ráfaga de luces

Cuando se pulsa el interruptor, el faro cambia de luz de cruce a luz de largo alcance. Permanecerá en la posición seleccionada hasta que se conmute de nuevo. Cuando está en posición de luz largo alcance, se enciende el indicador azul en el lado izquierdo del tablero.

Cuando el faro esté en la posición de luz de cruce, pulse el interruptor de ráfaga y la luz de largo alcance se encenderá. Ésta se mantiene encendida hasta que se suelta el interruptor.

En el tablero de instrumentos el indicador de luces largas se ilumina advirtiéndonos de que se está usando. Cuando deja de pulsarlo el interruptor vuelve a la luz de cruce.

3 - Botón marcha atrás

Cuando el interruptor se mantiene pulsado con la motocicleta encendida, el vehículo circula marcha atrás una vez giramos el acelerador.

4 - Botón de la bocina

Cuando el interruptor de la llave está en la posición ON, el claxon suena al pulsar el botón de la bocina. Los vehículos eléctricos funcionan de un modo muy silencioso; el claxon puede utilizarse para advertir a los peatones o a otros motoristas de su presencia.

5 - Interruptor de intermitentes

Cuando el interruptor de los intermitentes se coloca en la posición izquierda o derecha, los intermitentes delanteros y traseros correspondientes parpadean. Cuando el interruptor de los intermitentes está en la posición ON, también se enciende el indicador de intermitentes correspondiente en el lateral del display.

Cancelación de la función de los intermitentes: Presione manualmente el botón del interruptor de los intermitentes hacia adentro, estos se detendrán inmediatamente.

Señalice siempre sus giros y otras maniobras como exige la ley.

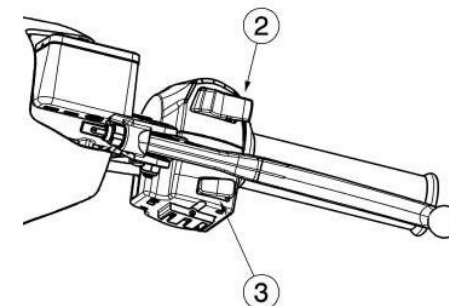



6 - Botón MODE

Funcionamiento botón MODE

Esta sección describe cómo utilizar el botón MODE, que permite al conductor hacer selecciones del menú y de las pantallas de conducción que aparecen en el Display. Antes de explicar la funcionalidad del botón MODE, familiarícese primero con la siguiente terminología de su funcionamiento

Estos términos se utilizarán ampliamente a lo largo de este manual para explicar cómo navegar por los menús del Display y hacer selecciones.

Terminología del funcionamiento del botón MODE

- Toque (izquierda, derecha o centro) - Un rápido deslizamiento momentáneo del botón MODE hacia la izquierda o la derecha . Un toque en el centro para acceder a la pantalla Menú
- Mantener (izquierda o centro) - Mantén el botón MODE hacia la izquierda aproximadamente 1 segundo para ir a la pantalla anterior o mantenlo en el centro durante aproximadamente 1 segundo para salir del Menú

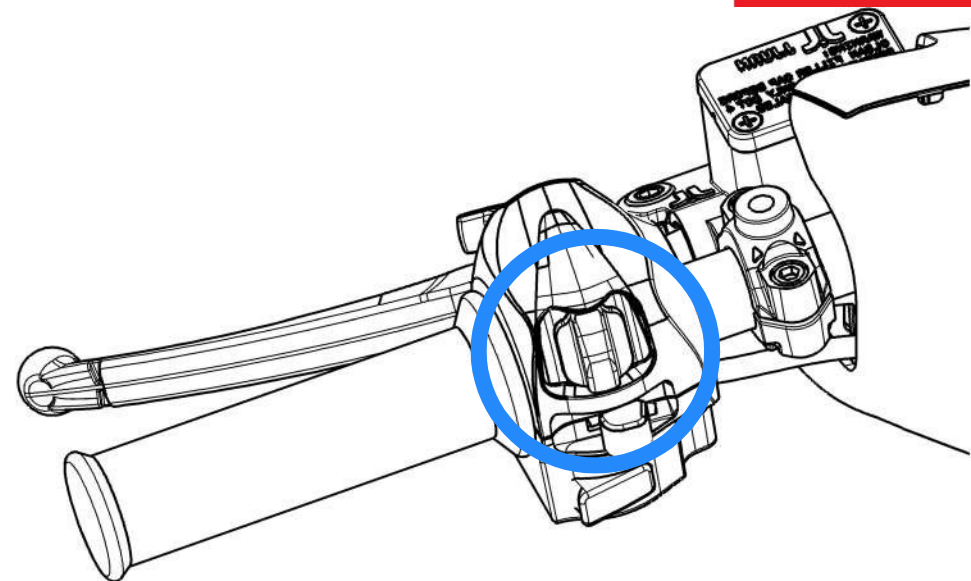

Funciones del botón MODE

1. Pantalla principal

- Toque
Toque a la izquierda/derecha - Selección de modo de conducción
Toque en el centro- Ir a pantalla Menú

Pantalla Menú

- Toque
Toque a la izquierda - Subir
Toque a la derecha - Bajar
Toque en el centro - Enter
- Mantener
Mantener a la izquierda - Pantalla anterior
Mantener en el centro- Pantalla principal



5.2 Controles del manillar derecho

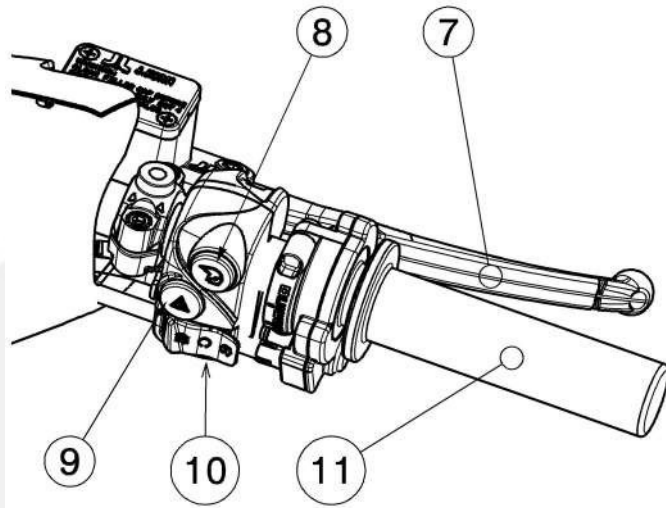

7 - Palanca de freno delantero

Cuando se acciona la palanca de freno derecha se activa el disco de freno delantero.

8 - Botón apertura del asiento

Cuando se pulsa el interruptor, se acciona la apertura del asiento de la motocicleta para desbloquearlo y poder proceder a su apertura.

9 - Interruptor de intermitentes de emergencia

Cuando el interruptor está accionado, los intermitentes parpadean para advertir a otros conductores de situaciones, como la necesidad de parar o aparcar, en condiciones de emergencia.

Cuando el interruptor se acciona de nuevo, las luces de emergencia dejan de parpadear.

Nota: Para hacer funcionar las luces de emergencia con el interruptor de la llave en la posición OFF, gire primero el interruptor de la llave a la posición ON, pulse el interruptor de las luces de emergencia para alimentar el circuito y, a continuación, gire el interruptor de la llave a la posición OFF estas se quedarán encendidas hasta que vuelva a dar contacto y las desactive.

10 - Interruptor de inicio/parada del motor

Cuando se presiona el interruptor de paro del vehículo se corta la alimentación del motor. El controlador del motor permanece en este estado hasta que se presiona de nuevo el interruptor de inicio/parada del vehículo.

El interruptor no desconecta todos los circuitos eléctricos, sólo detiene el flujo de corriente hacia el motor de accionamiento.











06 DISPLAY

6.1 Testigos luminosos













	Indicador de luces largo alcance	Cuando las luces de largo alcance del faro están encendidas, este indicador se ilumina en azul y permanece encendido hasta que las luces de largo alcance se apagan.
	Indicador de intermitente izquierdo	Parpadea en verde cuando el interruptor de intermitente se desplaza a la izquierda. Esta flecha permanece parpadeando hasta que el intermitente se anula.
	Indicador de intermitente derecho	Parpadea en verde cuando el interruptor de señales de giro se desplaza a la derecha. Esta flecha permanece parpadeando hasta que se cancela el intermitente.
	Indicador de carga	Este indicador se enciende permanentemente cuando la motocicleta se está cargando activamente. Cuando la moto esté conectada a la corriente pero no esté cargando, el indicador parpadea.
	Indicador de advertencia de temperatura motor	Si la luz se enciende continuamente, indica que uno o más componentes del tren motriz han alcanzado su límite de temperatura y el rendimiento se reducirá hasta que el componente se haya enfriado lo suficiente.
	Indicador de fallo	Indica que el sistema de diagnóstico de la motocicleta ha detectado un error, lo que le hace entrar en un estado de reducción permanente del par motor. Esta luz irá acompañada de un código de error. Consulte el capítulo resolución de problemas para obtener más información. Póngase en contacto con su concesionario para que revise su motocicleta.
	Batería baja	Indica que la batería está baja de carga, Cargar de inmediato.
	Habilitar tracción	Indica que la motocicleta está activa o lista para avanzar si se acciona el acelerador



6.2 Indicadores de cuadrante del Display





	Temperatura motor	Indica la temperatura del motor
	Temperatura batería	Indica la temperatura del conjunto de la batería.
	Potencia disponible e instantánea	Porcentaje de potencia disponible en cada instante. Variará en función del estilo de conducción. En fondo gris nos aparecerá la disponible y en color la instantánea
	SOC (Estado de carga)	Porcentaje de carga disponible.
	Autonomía disponible	Autonomía estimada.
10.000km	Odómetro total	Nos indica los kilómetros totales realizados hasta el momento.
	Frenada regenerativa disponible e instantánea	Porcentaje de frenada regenerativa disponible según en el modo de conducción elegido.
Trip 5km	Odómetro parcial	Nos indica los kilómetros realizados desde la última vez que reiniciemos el odómetro.
	Parking	Indica que la motocicleta está estacionada en caballete central
	Marcha atrás	Indica que activamos la marcha atrás



6.3 Pantallas del Display



Los modos de conducción son una funcionalidad que te permite adaptar el comportamiento de tu vehículo al tipo de trayecto que vas a hacer. Históricamente han sido una prestación muy vinculada a los modelos deportivos, pensada para los que disfrutan conduciendo.

Por ello en nuestra moto eléctrica RAY 7.7 hemos incorporado tres: el modo City, el modo Sport y el modo Flow.

Para cambiar los modos de conducción:

Toque el botón MODE a la izquierda o a la derecha para alternar entre los modos de conducción (CITY, SPORT y FLOW).

Nota: Puede cambiar de modo de conducción en cualquier momento mientras conduce.

Hay dos variables que dan personalidad a cada modo de conducción: la potencia y la frenada regenerativa.

La potencia condiciona la aceleración que vamos a sentir en cada modo. En los modos con más potencia la aceleración es mayor, pero la diferencia no la notaremos solo al arrancar, sino también a velocidades altas.

De todas maneras, todos los modos de la RAY 7.7 alcanzan la máxima velocidad de la moto, simplemente los modos que tienen más aceleración la alcanzan antes.

La frenada regenerativa es distinta en cada modo de conducción, ya que condiciona mucho nuestra manera de conducir. La razón es la siguiente: la frenada regenerativa es un sistema que reduce la velocidad del vehículo transformando la energía cinética en energía eléctrica, que se almacena y recarga la batería.



Modo City

El modo City, como su nombre indica, está pensado para circular por la ciudad, porque tiene una aceleración moderada y su nivel de frenada regenerativa es muy alto.

Esto último es especialmente importante, porque en ciudad estamos continuamente frenando en stops, pasos de cebra o semáforos. La frenada regenerativa nos permite aminorar la velocidad sin accionar el freno, solo desacelerando. No tan solo es más cómodo, sino que al hacer poco uso de los frenos, tienen menor desgaste.

La otra gran ventaja de este modo es que es el que más autonomía estimada tiene de los tres, ya que por un lado consume menos batería porque por ciudad circulamos más lentos, y por otro las continuas frenadas sirven para recargar la batería gracias a la frenada regenerativa

Modo Sport

El modo Sport está pensado para disfrutar en curvas, carreteras y autopistas, pero también en ciudades.

Es el modo más “divertido”, ya que es en el que más notarás la aceleración, tanto al arrancar como a cualquier velocidad. Si vas a 90 km/h y aceleras, te aseguramos que su par motor y su potencia no te pasarán desapercibidos.

La moto responde muy bien, y sentirás potencia y plenitud de motor en cualquier régimen. Por último, el nivel de frenada regenerativa en este caso es moderado, para no frenar la moto en exceso cuando desaceleras.





Modo Flow

El modo Flow es el más adecuado si vamos a recorrer largas distancias. Es un modo de conducción muy cómodo, con una aceleración alta.

Es el único de los tres modos que no tiene frenada regenerativa, porque está pensado para vías rápidas donde la velocidad es sostenida sin grandes desaceleraciones.

Esto se traduce en lo siguiente: cuando soltamos el acelerador no sentimos que la moto frena, sino que aprovecha la inercia para seguir. Similar al punto muerto en un vehículo de combustión.

Podemos ir cambiando los modos de conducción con el botón MODE mientras estamos conduciendo sin problemas.

Cuando cambiamos el modo de conducción podemos ver en el Display que la autonomía estimada va variando. De todas maneras, la autonomía siempre dependerá de nuestro estilo de conducción.

Por ejemplo, si vamos en modo Sport pero no queremos conducir con muchos acelerones, la autonomía será mayor de la estimada para este modo.

Lo más positivo de los modos de conducción es que nos permiten “personalizar” la respuesta de nuestra motocicleta. En la RAY 7.7 puedes adaptar el City, el Sport o el Flow a tu estilo de conducción y jugar con ellos todo lo que quieras.



6.4 Ajustes



Al acceder a la pantalla del menú nos muestra las siguientes opciones que pueden ser configuradas al gusto del usuario:

- Ajustes
- Batería
- Estado
- Información del sistema

Desde la pantalla de conducción, con el interruptor de parada del motor en la posición de apagado, presione el botón MODE para acceder a la pantalla principal del menú,

Para salir de la pantalla de menú (volver a la pantalla de conducción)

- Desde cualquier pantalla mientras se accede a la pantalla de menú, mantenga el botón MODE hacia la izquierda para ir retrocediendo pantallas.



Al seleccionar la opción de Ajustes accedemos al menú, ello permite al conductor realizar cambios.

Las opciones de menú disponibles son:

- Idiomas
- Brillo
- Odómetro parcial (reiniciar)
- Apagado (Apaga el vehículo, se debe volver a activar con la llave)



Idiomas

Las opciones del menú de idiomas disponibles son:

English

Esta selección cambia el idioma al inglés. Pulsar el botón modo para cambiar.

Español

Esta selección ajusta el idioma al español. Pulsar el botón modo para cambiar.



Brillo

Las opciones del menú de brillo disponibles son:

Automático

Esta selección utiliza el sensor de luz del Display para ajustar automáticamente el brillo de la pantalla del Display.



Manual

Para ajustar manualmente el brillo de la pantalla del Display, seleccione uno de los niveles opcionales.

Nota: El ajuste de brillo automático y manual se puede utilizar al mismo tiempo.



Odómetro parcial

En este menú nos aparecerá el odómetro parcial con los kilómetros realizados hasta el momento.

Reiniciar

Con esta opción podemos resetear el odómetro parcial para dejarlo a cero.



6.5 Batería



En este menú nos aparecerá todo lo relacionado con la batería de nuestra motocicleta, el tiempo restante hasta la carga objetivo y si el vehículo esta conectado a la red de carga o desconectado.

Podremos observar el porcentaje de carga actual de la motocicleta,



Las opciones del menú de batería disponibles son:

Velocidad de carga

En esta selección fijamos la velocidad de carga de la batería de nuestro vehículo. Podemos escoger la velocidad de carga que precisemos, según nuestra necesidad del momento. Esta podremos variarla en un rango de los 0,6KW hasta los 1,8KW con el cargador estándar y hasta los 3,3KW en el caso de haber solicitado la opción del cargador rápido en el momento de adquirir la motocicleta



Carga objetivo

Con esta selección podremos fijar nuestra carga objetivo. Podremos mover mediante el botón de MODE la barra deslizable hasta 100 por ciento de carga objetivo. De no ser necesario no realice la carga por encima del 85%, ello le permitirá preservar la batería con mayor longevidad.

Podremos variar nuestra carga objetivo y nuestra velocidad de carga, tengamos conectado el vehículo a la red o sin conectarlo.

En la pantalla del menú de batería podremos ver entonces la carga actual de nuestra batería y el tiempo restante hasta la carga objetivo que hemos fijado.

POTENCIA	100% CARGA	80% CARGA
1.8 kW	4:20 h	3:30 h
3.3 kW	2:35 h	1:50 h

Tiempos de carga

La RAY 7.7 dispone de dos opciones tanto en los cargadores instalados como en los conectores:

Cargador estándar:

Cargador instalado de corriente alterna de 1,8 kW de potencia.

Cargador rápido:

Cargador instalado opcionalmente de corriente alterna de 3,3 kW de potencia, Cada minuto de carga equivaldrá a 1 km de recorrido.

Conector Schuko:

Es el conector instalado de serie en la Ray 7.7

Schuko, es la denominación coloquial que se le da a los conectores domésticos que todos tenemos en casa y que se usan habitualmente en circuitos de 230V. 50hz y para corrientes no superiores a 16A. Por lo que este conector permite cargar con el cargador rápido de la RAY 7.7 sin ningún tipo de limitación.



Conector tipo 2:

El conector IEC 62196 Tipo 2 (generalmente conocido como mennekes o menekes) se utiliza para recargar coches eléctricos a nivel mundial.

Pero al tener un cargador instalado de 1,8 KW o de 3,3 KW de potencia de corriente alterna, la limitación de carga vendrá determinada por la potencia de nuestro cargador.

Por motivos de seguridad, no está permitido cargar el vehículo por los dos conectores de forma simultánea. No obstante, lleva instalado un relé que solo permite cargar por uno de ellos a la vez.

Una vez enchufado el conector por motivos de seguridad se bloquea hasta que termine la carga objetivo de la motocicleta o manualmente el usuario detenga el proceso de carga siguiendo las opciones que aparecen en el display. Hasta que no se detenga la carga por completo, el dispositivo no liberará el sistema de bloqueo del conector de la manguera conectada a la motocicleta. En el caso de un mal funcionamiento del sistema de desbloqueo automático del conector tipo2, desmontando la tapa frontal que va atornillada con tan solo un tornillo tipo Allen 4mm podrá acceder al cable que se ve en la imagen, que tirando de él podrá liberar el conector.

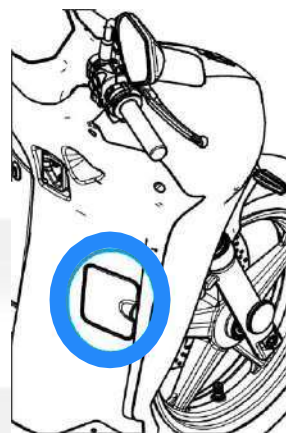
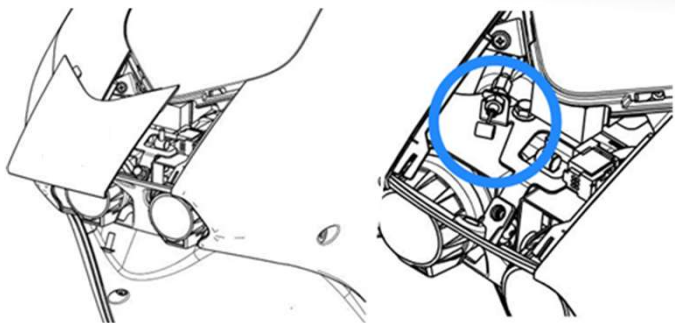

ATENCIÓN:
Si no tienes el conector tipo2, **NO INTENTES ABRIR LA TAPA.** Solo es utilizable si este accesorio está instalado.

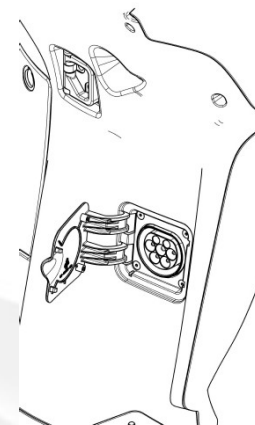

6.7 Información del sistema

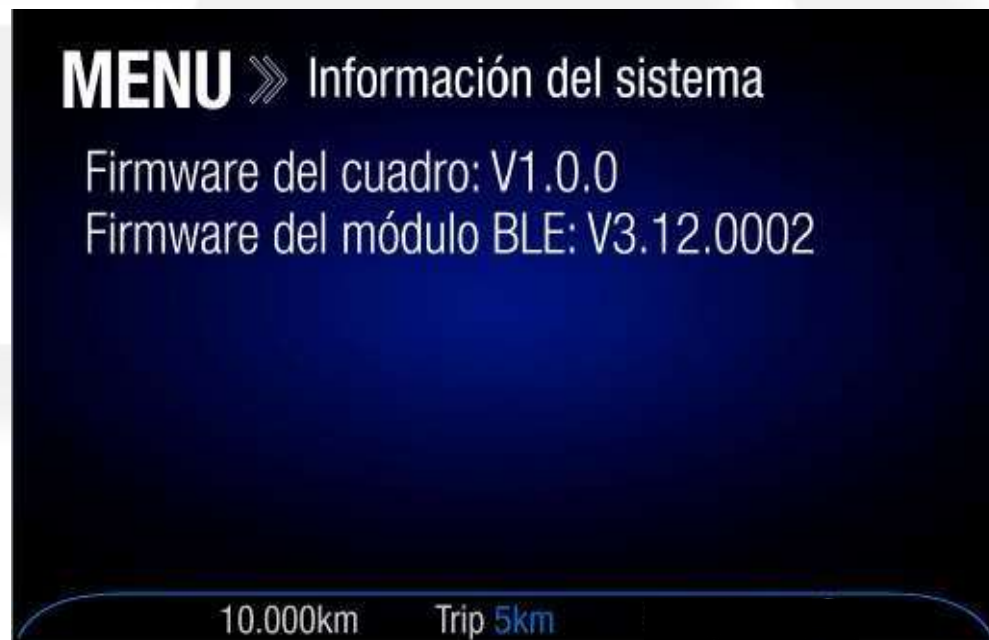

En este menú nos aparecerá la información de nuestro sistema. La versión de nuestro Display y la versión del módulo BLE.



07 PROGRAMA DE MANTENIMIENTO

7.1 Operaciones y periodicidad

Elemento	Tarea	REVISIÓN 1.000km o 3 meses	REVISIÓN 10.000 km o 12 meses	REVISIÓN cada 10.000 km
Líquido de frenos	Compruebe el nivel del líquido de frenos. Añada líquido de frenos de ser necesario.	X	X	X
	Cambio de líquido de frenos (cada 24 meses)			
Neumáticos/Ruedas	Compruebe que no estén desgastados ni dañados.	X	X	X
	Sustituir si fuera necesario		X	X
	Verifique estado cojinetes de rueda delantero y trasero		X	X
Correa de transmisión	Compruebe la tensión de la correa de transmisión. Inspeccione la correa y compruebe si presenta daños o roturas.	X	X	X
	Sustituir si fuera necesario		X	X
Frenos	Compruebe el funcionamiento y que no haya fugas de líquido.	X	X	X
	Verifique y cambie las pastillas si fuera necesario	X	X	X
	Verifique espesor y estado discos de freno	X	X	X
Caballote	Compruebe el buen funcionamiento. Aplique un poco de grasa de silicona	X	X	X
Suspensiones	Compruebe el funcionamiento y que no existan fugas de aceite. Repare o sustituya si es necesario	X	X	X
Dirección	Verifique el buen funcionamiento de la dirección (Ajustar o engrasar según necesidad)	X	X	X
Iluminación	Compruebe el buen funcionamiento del alumbrado y los elementos de señalización	X	X	X



Elemento	Tarea	REVISIÓN 1.000km o 3 meses	REVISIÓN 10.000 km o 12 meses	REVISIÓN cada 10.000 km
Display	Compruebe el perfecto funcionamiento de las funciones	X	X	X
Cable de carga	Verifique el perfecto estado del cable de carga	X	X	X
Arranque	Verifique el buen funcionamiento de la autorización de arranque	X	X	X
Pares de apriete	Compuebe, apriete y ajuste según lo necesario.	X	X	X
Test	Realice una prueba dinámica del vehículo	X	X	X



7.2 Responsabilidades del propietario

Uso y cuidado de la batería

Aspectos importantes para alargar la vida útil de la batería:

- Evitar cargar al 100% si no es necesario. RIEJU recomienda cargar hasta un 85% o menos para optimizar al máximo la vida útil de la batería. Esto alargarán su vida útil y mejorará el consumo del vehículo ya que a altos estados de carga la frenada regenerativa será reducida.
- Para preservar la longevidad de la batería, cargar por encima de 1,8 kW solo cuando sea necesario.
- Evitar la exposición a temperaturas elevadas, especialmente a altos estados de carga.
- Evitar descargar la batería de forma frecuente por debajo del 10%.
- Si no se va a utilizar el vehículo durante más de dos semanas realizar una de las siguientes acciones:
 - Cargar hasta el 85%.
 - Active el modo hibernación en el sleepbox, presionando este durante 2 segundos el botón situado en la guantera.
- La batería debe de mantenerse alejada de los picos de temperatura. Para maximizar la vida útil de la misma, evite dejarla aparcada bajo la luz directa del sol o en una zona con una temperatura ambiente por debajo de -20° o por encima de los 35° durante periodos prolongados.

Unidad de potencia

La RAY 7.7 incorpora una VCU (Vehicle Control Unit) que se encarga en todo momento de garantizar las máximas prestaciones sin poner en riesgo la integridad de los diferentes componentes del sistema de propulsión. Por ello, las potencias de aceleración, regeneración y carga se ven influenciadas por los siguientes factores:

- Estado de carga (SoC): A altos estados de carga se limitará la regeneración, a bajos estados de carga se limitará la aceleración para proteger la batería y aumentar la autonomía.
- Temperatura de la batería: Aceleración, regeneración y potencia de carga se verán limitadas si la temperatura de la batería es excesivamente alta o baja. En caso de temperaturas límites es posible que el vehículo no cargue hasta el 100%.
- Temperatura del motor: En caso de que el motor se encuentre a temperaturas elevadas las prestaciones se reducirán para evitar provocar daños irreversibles.
- Temperatura del inversor: En caso de que el motor se encuentre a temperaturas elevadas las prestaciones se reducirán para evitar provocar daños irreversibles.

Cualquier merma de prestaciones producida por los factores anteriormente descritos desaparecerá cuando las condiciones del elemento limitante vuelvan a sus valores normales.



08 LIMPIEZA Y ALMACENAJE

Limpieza

Al igual que con cualquier vehículo, es importante que se lave con regularidad para mantenerlo en buen estado.

Es responsabilidad del usuario proteger adecuadamente la moto de los agresivos agentes contaminantes que hay en el aire, de los efectos de la sal de la carretera y cuando se rueda en climas invernales severos con nieve o temperaturas bajo cero.

Proteja del sol cualquier parte de la motocicleta que pueda.

AVISO: No limpiar la batería con abundante agua o un limpiador de alta presión. Nunca usar detergentes agresivos en el scooter. Tratar de encontrar productos de limpieza suaves para el vehículo, y que respeten el medio ambiente.

Cuando se seque el scooter, usar siempre un paño limpio. Los paños sucios pueden causar arañazos en las superficies lisas y brillantes y los limpios reducirán los rasguños. Nunca utilizar paños duros o esponjas.

Almacenaje

Si se piensa dejar el scooter durante mucho tiempo parado, hay que leer y seguir estos procedimientos:

- Limpiar el scooter y dejarlo completamente seco antes de guardarlo. Los restos de agua podrían dar lugar a problemas de contacto en los componentes electrónicos.
- Colocar el scooter sobre el caballete central.
- Una funda protege la moto de los elementos y es una buena inversión.

Tenga en cuenta mantener la carga de la batería sobre el 85% y active el modo hibernación en el sleepbox, presionando este durante 2 segundos el botón situado en la guantera, para tener la certeza de que la moto está en modo hibernación introduzca la llave y gírela a posición ON, no debe encenderse el display, si se enciende repita la operación.

Si no activa el modo hibernación del sleepbox se producirá una descarga paulatina de la batería ya que alimenta los diferentes componentes electrónicos del vehículo lo que puede dañar la batería de forma irreversible. En caso de dejar la moto al 0%, esta puede entrar en modo protección (Sleep). Una vez en este modo, el vehículo no arrancará y será necesario acudir a un taller oficial para rearmar el sistema.



09 RESOLUCION DE PROBLEMAS

Resolución de problemas

En caso de ver encenderse la luz de fallo de motor en la pantalla de la moto, se debe entrar en el submenú Estado y ahí aparecerán los siguientes códigos de error:

Error	Error
Throttle Circuit Low (P0122)	Battery Over Temperature (P1001)
Throttle Circuit High (P0123)	Battery under Temperature (P1002)
Motor Over Temperature (P0A3C)	Cell Over Voltage (P1003)
Contactor Welded	Battery Over Current
Motor Resolver Failure	Battery PDU Failure
Inverter Communication Error	BMS Authentication Error
Cell Under Voltage (P1004)	Battery Communication Error
Battery Short Circuit (P1005)	Charge Hardware Failure
VCU EPROM Failure	Charge Over Temperature
VCU IMU Failure	Battery Disconnected or Reversed
VCU RTC Failure	Charger Communication Time-Out
VCU Tipe2 Controller Failure	Charger Unknown Error
Inverter Unknown Error	Battery Unknown Error
VCU Unknown Error	Display Unknown Error

NOTA: Al quitar y dar el contacto 4 veces seguidas se borrarán los códigos de fallo grabados en el submenú Estado.



10 ACCESORIOS

La RAY 7.7 cuenta con unos accesorios que puedes solicitar en el momento de adquirir tu motocicleta.

En el caso de que en su momento no lo hicieras, siempre tendrás la oportunidad a posteriori de solicitarlos en tu concesionario. Estos son:

Parabrisas

Con el parabrisas original de RAY, obtendrás una buena protección ante el frío y la lluvia, para esos días otoñales/invernales pudiendo disfrutar igualmente de tu scooter.



Top Case

Con el Top Case original de RAY, podrás disfrutar de llevar contigo tus enseres personales, compras, allí donde vayas. El Top Case o maleta tiene una capacidad de 33 Litros.

Recuerda que, el peso máximo permitido para la maleta es de 3,3 Kg.





GARANTÍA

Normas reguladoras de la garantía del fabricante **RIEJU**.

La compañía **RIEJU**, por la presente garantiza al consumidor final, comprador de un vehículo fabricado por **RIEJU**, que tanto los materiales como la fabricación están libres de defectos de acuerdo con las máximas normas de calidad. Consecuentemente, **RIEJU** por la presente garantiza al comprador final (en adelante, el “comprador”), de acuerdo con las condiciones expresadas a continuación, la reparación de cualquier defecto de materiales o de fabricación detectados en una motocicleta nueva sin cargo alguno, dentro del plazo de garantía marcado y sin limitación alguna en cuanto al número de kilómetros recorridos o el número de horas de funcionamiento.

Periodo de garantía

El periodo de garantía se regirá por la legislación sobre garantías aplicable del país de venta del vehículo en el momento de venta del mismo.

 Las reclamaciones de garantía por defectos no traídos a la atención de un concesionario autorizado por **RIEJU** antes del final del periodo de garantía serán excluidas.

Obligaciones del comprador

RIEJU estará legitimada para rechazar reclamaciones de garantía si y en la medida que:

- a) El comprador no ha procedido a someter al vehículo a cualquiera de las inspecciones y/o trabajos de mantenimiento requerido en el manual del usuario o se ha excedido de la fecha expresada para tales inspecciones o trabajos de mantenimiento, excluyendo también de la garantía los defectos que aparecieran antes de la fecha establecida para una inspección o trabajo de mantenimiento que nunca se hubiera llevado a cabo, o que se llevará a cabo después de la fecha establecida.
- b) Se ha efectuado inspección, trabajo de mantenimiento o reparación por terceros no reconocidos ni autorizados por **RIEJU**.



GARANTÍA

- c) Cualquier mantenimiento o reparación se ha llevado a cabo en violación de los requisitos técnicos, especificaciones e instrucciones indicadas por el fabricante.
- d) Se han usado piezas de recambio no autorizadas para su uso por **RIEJU** en trabajos de mantenimiento o reparación en el vehículo, o si y en la medida en que haya utilizado el vehículo usando lubricantes u otros líquidos (incluyendo, entre otros, productos de limpieza) que no hayan sido expresamente mencionados en las especificaciones del Manual de Usuario.
- e) El vehículo ha sido en cualquier modo alterado o modificado o equipado con componentes diferentes a los que ha sido expresamente autorizados por **RIEJU** como componentes del vehículo admitidos.
- f) El vehículo ha sido almacenado o transportado de manera no congruente con los requisitos técnicos correspondientes.
- g) El vehículo ha sido usado para un uso especial diferente al ordinario, como competición, carreras o intentos de conseguir algún récord.
- h) El vehículo ha sufrido caída o accidente que le provoque directa o indirectamente daños.

Exclusiones de la garantía

Los siguientes artículos serán excluidos de la garantía:

- a) Piezas de desgaste, incluyendo, sin limitación alguna, baterías, cadenas, piñones de salida del motor, coronas traseras, discos de freno, pastillas de freno, bombillas, fusibles, escobillas de carbón, gomas de reposapiés, neumáticos, cámaras, cables y otros componentes de caucho.
- b) Lubricantes (por ejemplo, aceite, grasa, etc.).
- c) Inspección, ajuste y otros trabajos de mantenimiento, así como todo tipo de trabajo de limpieza.
- d) Daños en la pintura y consiguiente corrosión debida a influencias externas, tales como piedras, sal, gases de escape industriales y otros impactos medioambientales o de limpieza inadecuada con productos inadecuados.



GARANTÍA

- e) Daños causados por defectos, así como gastos causados directa o indirectamente por incidencias de los defectos (por ejemplo, gastos de comunicaciones, gastos de alojamiento, gastos de coche de alquiler, gastos de transporte público, gastos de grúa, gastos de mensajería urgente, etc.), así como otros perjuicios financieros (por ejemplo, causados por la pérdida de uso de un vehículo, pérdida de ingresos, pérdida de tiempo, etc.).
- f) Fenómeno acústico o estético que no afecte de manera significativa la condición de uso de la motocicleta (por ejemplo, pequeñas u ocultas imperfecciones, ruido o vibraciones normales de uso, etc.).
- g) Fenómenos debidos al envejecimiento del vehículo (por ejemplo, descolorimiento de las superficies pintadas o con recubrimiento metálico).

La garantía del powerblock de la RAY 7.7 quedará invalidada en caso de:

- a) Apertura o manipulación por parte de personal no autorizado por RIEJU.
- b) Inmersión completa en agua u otros líquidos.
- c) Rotura de la carcasa a causa de impactos o mala manipulación.
- d) Daño o ausencia del precinto de garantía.
- e) Emplear cables de carga de sección inferior a la indicada por RIEJU.
- f) Dejar estacionado el vehículo más de 2 semanas con el 0% de carga de la batería.

Recuerde que:

- a) Si permite que la batería baje al 0% uno o varios componentes (entre ellos la propia batería) pueden resultar dañados de manera irreversible.
- b) En dichos casos, el propietario será responsable de los gastos de reparación y transporte asociados.
- c) Los gastos asociados a la descarga completa de la batería no están cubiertos por la garantía.



GARANTÍA

Varios

- a) En caso que la reparación del defecto o la sustitución de la pieza resultara desproporcionada **RIEJU** tendrá la prerrogativa de decidir a su única discreción si reparar o sustituir piezas defectuosas. La propiedad de las piezas repuestas, en su caso, pasará a **RIEJU** sin ninguna otra consideración. El concesionario autorizado por **RIEJU** al que se ha confiado la reparación de defectos no estará autorizado a efectuar declaraciones vinculantes por cuenta de **RIEJU**.
- b) En casos de duda en cuanto a la existencia de un defecto o si se requiere una inspección visual o material, **RIEJU** se reserva el derecho a exigir la remisión de las piezas sobre las que pesa una reclamación de garantía o de pedir un examen del defecto por un experto de **RIEJU**. Cualesquiera obligaciones adicionales de garantías sobre piezas repuestas sin cargo o por cualquier servicio prestado sin cargo bajo la presente garantía serán excluidas. La garantía para componentes repuestos dentro del período de garantía acabará en la fecha de caducidad del período de garantía del producto respectivo.
- c) Si resultase que un defecto no pudiese ser reparado y la sustitución de él fuese desproporcionada para el fabricante, el consumidor garantizado tendrá derecho a la cancelación del contrato (pago de una compensación) o al reembolso parcial del precio de compra (descuento), en vez de la reparación de la motocicleta.
- d) Las reclamaciones de garantía del comprador bajo el contrato de compraventa con el correspondiente concesionario autorizado no se verán afectadas por la presente garantía. La presente garantía tampoco afectará derechos contractuales adicionales del comprador bajo las condiciones generales de negocios del concesionario autorizado. Tales derechos adicionales, sin embargo, sólo pueden ser reclamados al concesionario autorizado.
- e) Si el comprador revende el producto dentro del período de garantía, los términos y condiciones de la presente garantía continuarán existiendo con el alcance actual, de manera que los derechos de reclamación bajo la presente garantía de acuerdo con los términos y condiciones regulados en el presente documento serán transferidos al nuevo propietario de la motocicleta



RIEJU®

...for everyday adventure